



# فکر مسیر تحول

گزارش عملکرد شهرداری قم

۱۴۰۰



بیتِ رسولِ اکرم ﷺ

حرمِ اہلبیت (علیہم السلام)





مجری طرح:

اداره کل ارتباطات و امور بین الملل شهرداری قم

رئیس شورای تدوین عملکرد: مهدی کلانترزاده

مسئول کمیته سیاست گذاری: سیدجواد صحرایی

سردبیر: محمدرضا چیت ساز

دبیر تحریریه: زینب آخوندی

ویراستار: الهام رحیمی

گرافیک و صفحه آرا: حسن محسنی

طراحی و اجرای داده نما: حمید باهو

عکس: رضا رضائی، احمد ظهرا بی

هماهنگی و نظارت بر چاپ: عباس ذاکری

تولیدات رسانه ای: علی اصغر فاریابی

محتوای خبر: سیدسعید سیدهاشمی، راحله روشن، محبوبه

آقانوری

سایر همکاران: محمد محمودی، محمدجواد ملاعظیمی، میلاد

فرشیدنیا

با تشکر از همراهی: معاونین، مشاورین، مدیران ستادی، مناطق

هشتگانه و سازمان های تابعه و سایر همکاران

مجموعه شهرداری قم

زمستان ۱۴۰۱ - شهر مقدس قم

# گزارش عملکرد شهرداری قم

گزارش عملکرد سال ۱۴۰۰ شهرداری قم



همانطوریکه - به حسب روایات ما - علم از قم به جاهای دیگر منتشر می شود، همان طور در نهضت هم قیام از قم تقریباً شروع شد به همه جا. هم کمک کردند در این قضیه، امیدوارم که قم باز برای سایر جاها الگو باشد.»

بنیان‌گذار نظام مقدس جمهوری اسلامی، حضرت امام خمینی رهبر



اگر این خدمت برای مردمی مؤمن، مجاهد، با انگیزه های عالی در حرکت های اجتماعی و امتحان داده همچون مردم قم باشد قطعاً ارزشی مضاعف است و به همین دلیل مسئولان باید برای خدمت حداکثری به مردم قم و حل مشکلات این استان، تمام تلاش خود را به کار گیرند.

رهبر معظم انقلاب اسلامی، حضرت آیت الله العظمی امام خامنه‌ای رهبر

## گرامی باد یاد و نام جاویدان ۷ شهید سرافراز خانواده شهرداری قم

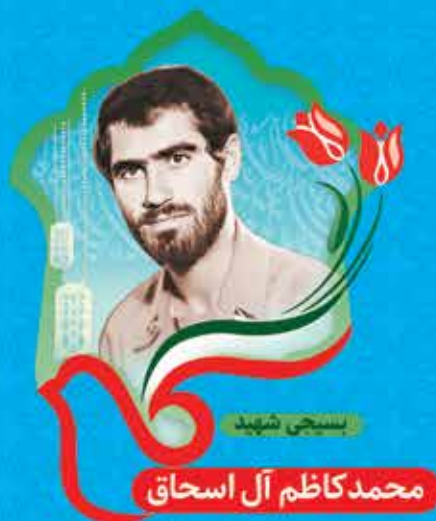

# فهرست مطالب



۶۵

شهرسازی



۹

سکانشهر



۷۵

حمل و نقل



۳۱

برنامه ریزی



۸۹

مالی و اقتصادی



۴۱

خدمات شهری و محیط زیست



۹۹

مناطق هشتگانه



۵۹

فنی و عمرانی



مردادماه به تصویب رسید و توسط سخنگوی شورای اسلامی شهر سید مرتضی سقائیان نژاد به عنوان شهردار قم معرفی شد و با اعلام به وزارت کشور در تاریخ ۱۱ شهریور نیز حکم وی توسط احمد وحیدی صادر شد و وی برای سومین دوره به عنوان شهردار قم فعالیت خود را ادامه داد.

نگاه‌های سیاسی و حضور اعضای جدید در بین منتخبین شورای اسلامی شهر که عمدتاً از دوفهرست احزاب اصول‌گرای فعال در استان قم به پارلمان شهر راه یافته بودند و دیدگاه‌های مختلفی که در تجمیع نظرات آنان وجود داشت و در بزنگاه‌هایی همچون انتخابات داخلی شورا برای انتخاب رئیس، اعضای هیئت رئیسه و کمیسیون‌های تخصصی رخ نمود، باعث ایجاد حساسیت‌های مختلفی در جریان انتخاب مجدد سید مرتضی سقائیان نژاد به عنوان شهردار قم شد که این حواشی نیز همچنان که گفته شد می‌توانست چالش‌هایی را در بدنه اجرایی و مدیریتی شهر به وجود آورد که با اتخاذ تمهیداتی این چالش‌ها کم‌ترین تأثیر را در عملکرد شهرداری به دنبال داشت.

مجموعه مدیریت استان نیز با تغییر دولت دچار تغییراتی اساسی شد و تعداد زیادی از مدیران ارشد استانی به‌ویژه در دستگاه‌ها و نهادهای مرتبط با بخش‌های مختلف شهرداری تغییر کردند، اتفاقی که با حضور نیروهای جوان، انقلابی و بانگیزه، نوید از حرکتی جدید در مدیریت استان می‌داد تا بسیاری از پروژه‌های معطل و نیمه‌تمام در شهر تعیین تکلیف شوند.

از طرفی در طول سال ۱۴۰۰ مجموعه مدیریت شهری قم به منبعی برای تأمین مدیران لایق و انقلابی در سطح کشور تبدیل شد. مدیرانی که به سبب توانمندی‌ها و کسب تجربیات ارزشمند در مجموعه شهرداری قم برای فعالیت در مناصب مختلف دولتی و شهری در دیگر کلان‌شهرها انتخاب شدند. به نحوی که تا پایان سال ۱۴۰۰ از جمع مدیران شهری قم تعداد ۱۴ نفر از بدنه مدیریت شهری خارج شدند.

این امر که نشان از تربیت مدیرانی در تراز ملی در شهرداری قم داشت، باعث دو مرحله تغییرات مدیریتی در ساختار شهرداری و جابجایی بسیاری از مدیران شهری در معاونت‌ها، مناطق هشتگانه و سازمان‌های تابعه شد.

مرحله نخست این تغییرات در آغاز نیمه دوم سال و ابتدای مهرماه شکل گرفت و مرحله بعدی آن نیز در آخرین روزهای اسفندماه، البته جابجایی مدیران تنها در این مقطع زمانی انجام نگرفت و در طول سال نیز ابلاغ‌های مدیریتی برای بخش‌های مختلف صادر شد.

در سال ۱۴۰۰ مجموعاً ۲۸ ابلاغ مدیران ارشد شهری از طرف شهردار قم صادر

شد که این موضوع به نوعی نشان‌دهنده پویایی مجموعه و ایجاد تجربیات جدید در عرصه‌های مختلف است.

حضور مدیرانی از بدنه شهرداری و عمدتاً جوان نوید آن را می‌داد که شهرداری قم عزم خود را برای فعالیتی متفاوت در فصلی نو آغاز کرده است.

سفر رئیس‌جمهور به استان قم و فرصت‌هایی که در قالب این سفر برای شهر قم ایجاد شد، از دیگر اتفاقات مهم سال ۱۴۰۰ بود. مدیریت شهری تلاش کرد در قالب این سفر نیز بهترین بهره‌برداری را به نفع شهر قم داشته باشد و می‌توان گفت یکی از مفیدترین سفرهای ریاست جمهوری به استان قم در این سال رقم خورد.

در مجموع نگاه به عملکرد سال ۱۴۰۰ شهرداری قم بدون در نظر گرفتن حساسیت‌های ویژه این سال و معضلاتی مانند نوسان‌های اقتصادی و سیاسی امکان‌پذیر نیست.

باین همه مشاهده‌ای گذرا از اعداد و ارقام اقدامات صورت گرفته نشان می‌دهد این نوسانات و حساسیت‌ها کمترین تأثیر منفی را بر عملکرد مدیریت شهری گذاشته و ۱۴۰۰ نیز می‌تواند به عنوان یک سال موفق و ارزشمند در تاریخ عملکردی مدیریت شهری قم ثبت شود.

گزارش پیش‌رو نگاهی است به آنچه در سال ۱۴۰۰ برای شهرداری قم و ابعاد گوناگون اجرایی و عملکردی گذشت، اتفاقات ریزودرشتی که در راستای خدمت به زائران و مجاوران بارگاه منور حضرت فاطمه معصومه سلام‌الله‌علیها و ارتقاء سطح کیفی زندگی شهروندی در این دیار مقدس و با تلاش خادمان شهر رقم خورد.

در نگارش این گزارش تلاش شده تا علاوه بر توجه به اصل مستندسازی و ثبت عملکرد مجموعه ستاد، معاونت‌ها، مناطق هشتگانه، سازمان‌های تابعه و مراکز تحت پوشش شهرداری قم در سال ۱۴۰۰، امکان استفاده از تجاری که در مسیر انجام این اقدامات و کسب موفقیت‌های اجرایی، شهرداری قم به آن نائل آمده است نیز برای علاقه‌مندان و ذی‌نفعان میسر شود.







# سکانشهر

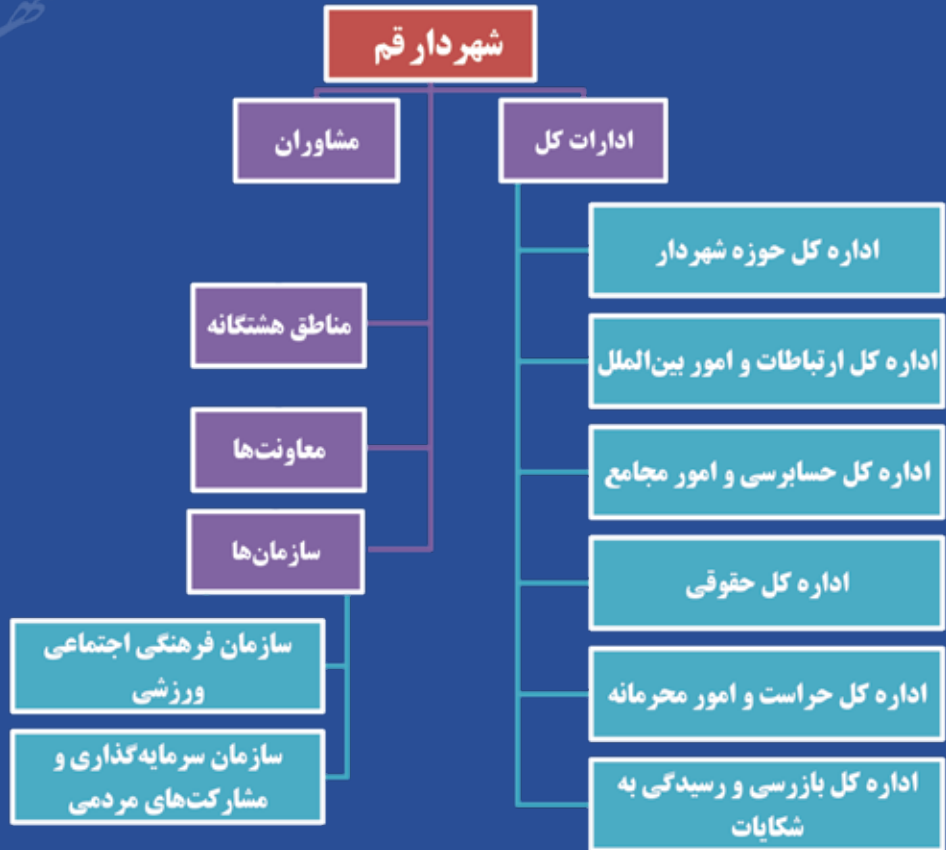

شهر به عنوان یک واحد جمعیتی و هویتی پویا و زنده، به طور مستمر در حال تغییر و تحول است. در شهر نیز مانند تمام نظام‌های زنده و پویا مسئله مدیریت و وجود یک مرکز فرماندهی مشخص، موضوعی اساسی است. اگر قسمتی از شهر توسط یک مجموعه و قسمت‌های دیگر توسط ارگان دیگری به صورت مجزا و مستقل از یکدیگر اداره شود، این شهر به زودی فرسوده شده و از بین می‌رود. درست شبیه به بدن یک انسان که اگر چند مرکز فرماندهی داشته باشد، نمی‌تواند به حیات خود ادامه دهد. به همین دلیل است که کارشناسان معتقدند امروزه مدیریت جامع شهری هنوز در شهرهای کشور به وقوع نپیوسته چرا که ارگان‌های مختلف و متفاوتی در شهر تصمیم‌گیر بوده و مرکز فرماندهی مشخص و پذیرفته شده‌ای چه در حیطه سیاست‌گذاری و چه در حیطه اجرا وجود ندارد.

این موضوع در ادبیات کارشناسان حوزه مطالعات شهری بارها مورد توجه قرار گرفته است. از طرفی تصریح ماده ۱۳۶ قانون برنامه سوم توسعه، ماده ۱۳۷ قانون برنامه چهارم و ماده ۱۷۳ قانون برنامه پنجم توسعه به تحقق مدیریت واحد شهری، منجر به فراگیرتر شدن این مفهوم شده است. هر چند این موارد قانونی هم به اقدام عملی در این حوزه منتج نشده است.

واقعیت این است که حتی در شهرهایی که یک تصمیم‌گیر و سیاست‌گذار نهایی در امور اجرایی و توسعه‌ای وجود دارد، بسیاری اوقات تضاد میان کارکردهای مختلف یک شهر از جمله سکونت، صنعت، گردشگری و ... نقص در عملکرد نظام مدیریت شهری و عدم رضایت شهروندان را ایجاد می‌کند. این پدیده در جایی مانند کلانشهرهای کشورمان مشکلات بسیار بیشتری ایجاد می‌کند چرا که با وجود جمعیت زیاد، مسائل گسترده و پیچیده و منابع محدود، با معضل چندگانگی مدیریتی روبه‌رو هستند. این چندگانگی موجب اتلاف منابع شهروندان شده و کارایی نظام مدیریت شهری را با چالش روبه‌رو کرده است.



### **سید مرتضی سقائیان نژاد اصفهانی** در بهمن ماه سال ۱۳۳۱ در اصفهان

به دنیا آمد و دوره تحصیل خود را تا دبیرستان در شهر اصفهان گذراند و در ۱۹ سالگی وارد دانشگاه کلرادو آمریکا شد. پس از اخذ مدرک کارشناسی و کارشناسی ارشد در رشته برق در سال ۱۳۵۶ قبل از پیروزی انقلاب اسلامی به ایران بازگشت و پس از طی مدت کوتاهی به عضویت هیئت علمی دانشگاه صنعتی اصفهان درآمد.

ریاست دانشگاه اصفهان در سال ۱۳۶۱ و پس از آن بازگشت به آمریکا برای ادامه تحصیل در مقطع دکتری در دانشگاه کنتاکی و بازگشت به ایران در سال ۱۳۶۸ مقطع دیگر زندگی وی بود.

سقائیان نژاد پس از بازگشت به ایران نزدیک به ۹ سال ریاست دانشگاه صنعتی اصفهان را به عهده داشت و کارنامه مدیریتی و علمی شاخصی از خود به جای گذاشت.

عضو اصلی هسته تحقیقات خودرو، طراحی و ساخت موتور SRM با همکاری ذوب آهن اصفهان، طراحی و ساخت کانتکتورهای AC با همکاری ذوب آهن اصفهان، طراحی ماشین های خطی القایی، طراحی و ساخت ژنراتور خطی رلکتانسی و طراحی و کنترل درایو ماشین های SRM و تألیف کتب «تحلیل ماشین های الکتریکی»، «موتورهای الکتریکی و کاربرد آن ها

در صنعت»، «درایوهای موتور سوئیچ رلکتانس»، «الکترونیک قدرت» و «تحلیل ماشین های الکتریکی و سامانه های درایو» و نگارش بیش از ۱۰۰ مقاله تحقیقاتی در رشته برق، الکترونیک قدرت و کنترل و چاپ آن ها در ژورنال و مجلات علمی معتبر داخلی و خارجی گوشه ای از شخصیت علمی وی به حساب می آید.

وی که هم اکنون عضو هیئت علمی و استاد تمام دانشگاه اصفهان با رتبه علمی ۴۴ (پرفسور) است، در اردیبهشت ماه سال ۱۳۸۲ از سوی اعضای دومین دوره شورای اسلامی شهر اصفهان به عنوان شهردار اصفهان انتخاب شد و با تمدید این انتخاب در دوره های سوم و چهارم به مدت ۱۲ سال عهده دار این مسئولیت بود.

کارنامه موفق وی در مدیریت شهر اصفهان موجب شد، شورای چهارم شهر قم از دکتر سقائیان نژاد برای حضور در شهر قم دعوت کند. روز ۱۴ خرداد ۱۳۹۴ سید مرتضی سقائیان نژاد با پیشنهاد شورای اسلامی شهر قم و با حکم وزیر کشور به عنوان شهردار انتخاب شود و تاکنون ساکن فعالیت شهرداری قم را به عهده دارد.

این مصاحبه به بیان عملکرد شهرداری قم در سال ۱۴۰۰ از دیدگاه **شهردار قم** پرداخته است.

# افتتاح ۱۳ هزار میلیارد تومان پروژه عمرانی در سال ۱۴۰۰

## ■ شهرداری قم در سال ۱۴۰۰ چگونه عملکردی داشت و به چه میزان از اهداف خود رسید؟

سال ۱۴۰۰ برای شهرداری قم سالی بسیار پربرکت با عنایت حضرت معصومه (س) و همکاری مردم و بزرگان شهر قم و تلاش همکاران ما در شهرداری قم بود. در این سال با وجود اینکه بودجه‌ای نزدیک به ۴ هزار میلیارد تومانی پیش بینی شده بود اما بیش از ۱۳ هزار میلیارد تومان پروژه شهری افتتاح شد که همین موضوع مؤید موفقیت مجموعه در این سال است. البته همواره موفقیت‌ها نسبی بوده و به شرایط مختلفی در شهر بستگی دارد. با اینهمه نقاط قوت و ضعف عملکرد شهرداری قم در سال ۱۴۰۰ احصا شده و تلاش کردیم تا نقاط قوت برای سال ۱۴۰۱ ادامه پیدا کرده و نقاط ضعف جبران شود.

بودجه سال ۱۴۰۰ عددی بالغ بر ۳ هزار و ۶۲ میلیارد تومان بود که این عدد در مرحله اول تصویب شد و در اصلاحیه به ۳ هزار و ۶۵۰ میلیارد تومان رسید. تحقق این بودجه بیش از ۹۵ درصد بود اما همانطور که مطرح شد در این سال ۱۳ هزار میلیارد تومان پروژه در شهر قم افتتاح شد. پروژه‌هایی که برخی از آنها از آرزوهای دیرینه اهالی و مردم قم بوده و مدت‌ها بلاتکلیف مانده بودند.

این ۱۳ هزار میلیارد تومان پروژه در ۱۲ نوبت و در حوزه‌های ترافیکی، زیست محیطی، خدماتی و فرهنگی افتتاح شد که در توسعه شهر بسیار مؤثر بوده و با اقدامات سال ۱۴۰۱ تکمیل خواهد شد.

## ■ مهم‌ترین پروژه‌های افتتاح شده در سال ۱۴۰۰ کدام موارد هستند؟

در این سال ۱۸ مرحله افتتاح پروژه داشتیم که در مجموع ۹۰۰ پروژه در اختیار مردم قرار گرفت. برخی از پروژه‌ها خاص بودند مانند پروژه شهیدان برقی که تقریباً نیم قرن بلاتکلیف بود. با وجود تملک دندان‌های و پروانه‌های صادر

شده بر مبنای اجرای طرح، برای مردم منطقه حقوقی ایجاد شده بود و عدم اجرای طرح مشکلات زیادی را متوجه ساکنین می‌کرد. بوستان زائر و فاز سوم شهید روحانی به نام خیابان سردار شهید اسماعیل صادقی از دیگر پروژه‌های شاخص شهرداری قم در سال ۱۴۰۰ بود.

از جمله اقداماتی که در سال ۱۴۰۰ نسبت به آن توجه داشتیم مسئله تقویت ناوگان حمل و نقل عمومی بود. در آخرین روزهای این سال این قرارداد ۵۸ دستگاه اتوبوس جدید با سازمان شهرداری‌ها امضا شد تا در ارتباط با حمل و نقل عمومی دیگر دغدغه نداشته باشیم.

**بودجه سال ۱۴۰۰ عددی بالغ بر ۳ هزار و ۶۲ میلیارد تومان بود که این عدد در مرحله اول تصویب شد و در اصلاحیه به ۳ هزار و ۶۵۰ میلیارد تومان رسید. تحقق این بودجه بیش از ۹۵ درصد بود اما همانطور که مطرح شد در این سال ۱۳ هزار میلیارد تومان پروژه در شهر قم افتتاح شد. پروژه‌هایی که برخی از آنها از آرزوهای دیرینه اهالی و مردم قم بوده و مدت‌ها بلاتکلیف مانده بودند**





همچنین بیش از ۲۵۰۰ تاکسی فرسوده نیز از مدار خارج شده و این راه ادامه خواهد داشت. همچنین در رابطه با زمینه‌سازی احداث پارکینگ در سطح شهر اقدامات قابل توجهی صورت گرفت که در سال ۱۴۰۱ هم ادامه دارد. تلاش برای تعیین تکلیف پروژه‌های بزرگی مانند شهید کاظمی و بسط شرقی حرم مطهر از جمله اقدامات مدیریت شهری برای ایجاد زمینه‌های ساخت پارکینگ در سطح شهر است.

### ویژگی خاص بودجه سال ۱۴۰۰ شهرداری قم چه بود؟

سال ۱۴۰۰ نخستین سال اجرای برنامه قم ۱۴۰۴ شهرداری قم بود و از این جهت برای مجموعه یک حرکت جدید و یک شروع محسوب می‌شد. در برنامه نخست که اجرای آن به اتمام رسید، بیشتر به مسائل زیربنایی شهر توجه داشتیم چراکه باید مسائل زیربنایی شهر را سرو سامان می‌دادیم.

این موضوع در برنامه نخست نیز بسیار مورد توجه بود تا جایی که سرانه فضای سبز شهری طی این برنامه از ۱۳۹۹ به ۲۰۸ متر مربع به ازای هر شهروند رسید. واقع اهداف محیط زیستی برنامه دوم تقویت حرکت‌های انجام شده در برنامه اول است.

### در حوزه بافت فرسوده که از مسائل مهم شهر قم است در سال ۱۴۰۰ چه پیشرفت‌هایی حاصل شده است؟

در این زمینه شهرداری به تنهایی اثرگذار نیست و نهادهای دیگر نیز باید نقش خود را ایفا کنند. در دوره‌ای ستاد بازآفرینی شهری تشکیل و اقداماتی انجام شد اما با تغییر مدیریت‌های صورت گرفته در وزارت راه و شهرسازی این ستاد تعطیل شد.

حتی در دوره‌ای مدیریت مسائل ستاد بازآفرینی به سه نفر در استان تفویض شد و هشت پروژه مهم تعریف شد که بلافاصله با تغییراتی در مدیریت وزارت راه و شهرسازی این تغییرات نیز انجام و این تفویض اختیارات منتفی شد و مشکلات بازآفرینی دوباره به مرحله نخست بازگشت. مسئولان امر باید این را بپذیرند که حل معضلات بافت فرسوده به تفویض اختیار نیاز دارد و از مرکز نمی‌توان برای مشکلات تک تک این محلات تصمیم‌گیری کرد.

دو قطعه زمین در پردیسان از دهه ۷۰ به شهر قم برای بازآفرینی شهری اختصاص داده شده بود، اما در برهه‌ای همین زمین‌ها هم به مسکن ملی اختصاص داده شد. شهرداری قم در زمین‌های ۴۸ هکتاری ۱۶ میلیارد تومان هم هزینه کرد و حتی قرار بود عوارض شهرداری و سهم ماده ۱۰۱ هم واگذار شود تا مشکلات بافت فرسوده حل شود، اما متأسفانه این فرآیند از سوی دولت تعطیل شد. باید این موضوع را مد نظر داشته باشیم که بزرگ‌ترین مشکل بافت فرسوده نبود مدیریت واحد است. این موضوع پراکنده‌گی مدیریتی، ایجاد مشکل می‌کند؛ از طرفی دولت در طول دهه‌های گذشته به تعهدات خود در حوزه بافت فرسوده عمل نکرده است.

اگر بخواهیم بافت فرسوده را با تکیه بر منابع داخلی یک شهر ساماندهی کنیم باید برای سرمایه‌گذاران در بافت فرسوده جذابیت ایجاد شود اما اختیار این موضوع هم در دستان دستگاه‌های دولتی است و با محدودیت‌هایی که ایجاد شده کار سخت شده است.



البته شهروندان عزیز باید مد نظر داشته باشند که تمام مسائل زیربنایی به عهده شهرداری نیست و بخشی از آن به عهده دیگر ارگان‌ها و نهادهاست؛ به عنوان مثال هنوز در برخی از کوچه‌پس‌کوچه‌های شهر قم فاضلاب جاری است یا در حوزه بافت فرسوده برخی از مسائل درید شهرداری نیست.

اهداف برنامه دوم بیشتر مربوط به مسائل نرم‌افزاری مانند مسئله اعتمادسازی است که این موضوع به تکریم ارباب رجوع و شفاف‌سازی و موضوعات و اقداماتی مانند این موضوع نیاز دارد که در دستور کار است. نظم و ساماندهی شهری از موضوعات مهم دیگر در برنامه دوم شهرداری قم است که در این زمینه هم باید به فرهنگ‌سازی و برخورد با عوامل نامطلوب به‌طور همزمان توجه کرد.

مسئله ایمن‌سازی شهری از دیگر اهداف مهم برنامه قم ۱۴۰۴ است؛ در حمل و نقل ترافیک هم موضوعاتی مانند ساماندهی علائم راهنمایی و رانندگی مورد توجه است. رعایت الزامات زیست‌محیطی هم از دیگر اهداف مهم برنامه قم ۱۴۰۴ است. البته



## فرایند پیگیری اراضی ۳۲ و ۴۸ هکتاری در دولت سیزدهم به کجا رسیده است؟

در دولت جدید و در سفری که ریاست‌جمهوری به قم داشتند، بنا شد اراضی ۴۸ هکتاری و ۳۲ هکتاری به قم بازگشته و قرار شد ستاد بازآفرینی استان قم دوباره تشکیل شده و این تفویض اختیار دوباره به استان داده شود. اگر این موضوع پیگیری شده و به نتیجه برسد چند پروژه بسیار مهم در هسته مرکزی شهر قم تسریع شده و می‌توانیم پس از سال‌ها شاهد تحولی جدی در هسته مرکزی شهر قم باشیم.

## تصمیمات سفر ریاست‌جمهوری به قم در سال ۱۴۰۰ تا چه اندازه گره از مسائل مدیریت شهری باز کرد؟

چند مصوبه خوب در این سفر برای مدیریت شهری قم اتفاق افتاد که از این جمله می‌توان به اختصاص زمین برای بافت حاشیه‌ای بوستان جوان اشاره کرد.



هیچ تغییر کاربری نداشت. برنامه شهرداری این بود که ۱۵ هکتار از این محدوده برای فضای سبز اختصاص داده و مابقی را تغییر کاربری دهیم. شهرداری اگر بتواند قانون ماده ۱۰۱ را در این منطقه اجرا کند، منابع لازم برای اجرای پروژه‌ها را خواهد داشت. در سفر ریاست‌جمهوری، وزیر محترم راه و شهرسازی انحصار فضای سبز را از این اراضی برداشت و دیگر می‌توانیم با کمک کمیسیون ماده پنج استان قم کار را پیش ببریم.

## درباره تعیین محدوده بافت تاریخی شهر قم مدیریت شهری همواره انتقاداتی مطرح کرده است. در سال ۱۴۰۰ چه اقداماتی در این زمینه صورت گرفته است؟

بحث ما در این موضوع این است که به چه دلیل باید به بافت تاریخی پهنه‌ای نگاه کرد؟ در اصفهان با وجود بافت تاریخی بسیار ارزشمند، حریم‌های درجه یک، دو و سه برای هر بنای تاریخی در نظر گرفتیم و با ثبت جهانی بافت مخالفت کردیم، چراکه این کار تنها قفل کردن ملک و زندگی مردم خواهد بود. در سال ۱۴۰۰ با پیگیری‌هایی که صورت گرفت محدوده بافت تاریخی شهر قم کاهش پیدا کرد اما مسئله اساسی ما این مساحت نیست؛ اگر واقعاً بافت تاریخی باشد حتی اگر هزار هکتار باشد، حفظ آن دغدغه شهرداری نیز هست اما قسمت بزرگی از این بافت ارزش واقعی تاریخی ندارد.

در هر تصمیمی باید به بازخوردها توجه شود. در حال حاضر هم باید دید نتیجه این محدودیت‌ها در بافت تاریخی چه شده است؟ مردم بومی این محلات را تخلیه کرده‌اند و از ملیت‌های دیگر ساکن بافت شده و مشکلات عدیده برای شهر ایجاد کرده‌اند. مردم باید خودشان برای حراست از بافت تاریخی انگیزه داشته باشند و با زور و سرنیزه نمی‌توانیم بافت را حفظ کنیم.

همچنین اختصاص ۸۰ هکتار از اراضی پردیسان برای جمع‌آوری ریل‌های متروکه از شهر و اختصاص ۶۰ میلیارد تومان برای تکمیل پروژه‌های شرق حرم مطهر نیز صورت گرفته است. اینها تصمیمات نویدبخشی است که نشان می‌دهد در سال ۱۴۰۱ به صورت جدی می‌توانیم مشکلات بافت فرسوده را حل کنیم.

## یکی از اتفاقات مهم سال ۱۴۰۰ تصویب الحاق جمکران به محدوده شهر قم در شورای عالی معماری و شهرسازی بود. این موضوع چه اثراتی بر کیفیت زندگی مردم این منطقه خواهد گذاشت؟

منطقه جمکران به صورت قانونی در سال ۱۴۰۰ وارد محدوده شهری شده است؛ تا پیش از این جمکران در حریم شهری قرار داشت که شهرداری در این قسمت نمی‌تواند جز نظارت کاری انجام دهد. در حال حاضر سه معبر مهم برای این منطقه پیش بینی شده است که اجرای آن می‌تواند چهره منطقه را تغییر دهد. باید در نظر داشته باشیم احداث تنها یکی از این خیابان‌ها نیاز به ۲۲ قطعه آژادسازی و ۳۰ میلیارد تومان هزینه دارد و شهرداری به تنهایی نمی‌تواند تمام معضلات این محدوده را حل کند.

۴۰ هکتار از اراضی جمکران انحصاراً به فضای سبز داده شده بود یعنی امکان



## در زمینه ساخت پروژه‌های مسکن دولتی و طرح جهش ملی مسکن، شهرداری قم در سال ۱۴۰۰ چه همکاری‌هایی داشته است؟

یکی از اقدامات ویژه شهرداری تسهیل ساخت مسکن دولتی در





اتفاق خوب دیگر در عرصه فضای سبز، افزایش سرانه فضای سبز شهری به ازای هر شهروند است. این عدد اکنون نزدیک به ۴/۸ متر مربع به ازای هر نفر است که در پایان اجرای برنامه راهبردی ۱۴۰۴ این عدد به ۲۶ مترمربع به ازای هر شهروند قمی خواهد بود. پس از رسیدن به این هدف و گذشت چند سال از کشت بوستان‌های فرمانطقه‌ای سال‌های اخیر، شهروندان قمی تغییر چهره شهر را بسیار بهتر از گذشته متوجه خواهند شد.

شهر قم است که بیشتر این پروژه‌ها در منطقه هشت شهرداری قم کارسازی می‌شود.

هیئت محترم دولت در شهریور ۱۴۰۰ مصوبه‌ای داشت که شهرداری‌ها برای پروژه‌های مسکن ملی ۳۰ درصد تخفیف دهند؛ ما در شهرداری قم تلاش کردیم به جای این ۳۰ درصد ۴۰ درصد تخفیف داده شود. البته مشکلات قانونی هم در این میان وجود داشت و تداخل‌هایی اتفاق افتاده بود که تلاش ما حل این معضلات است. مسئله دیگر تسریع امور اداری صدور مجوزها در این پروژه‌ها است که در این زمینه هم شهرداری قم عزم جدی داشته و دارد.

### در حوزه فضای سبز چه پروژه‌های شاخصی در سال ۱۴۰۰ افتتاح شد؟

در این زمینه باید به افتتاح فاز نخست بوستان زائر با مساحت ۲۰ هزار متر مربع اشاره کرد. همچنین فاز نخست بوستان خضر نیز در روزهای پایانی سال افتتاح شد که برای بوستان زائر ۲۵ میلیارد تومان و برای بوستان خضر ۲۶ میلیارد تومان هزینه شده است. کلنگ‌زنی فاز دوم بوستان خضر هم در این سال انجام شد و در حال پیگیری است.

این بوستان‌ها جزوی از بوستان‌های هزار هکتاری جنوب شهر قم هستند. اگر بخواهیم مقیاس پارک هزار هکتاری را تشخیص دهیم باید به این نکته توجه کنیم که بوستان‌های بزرگ و معروف کلانشهرهای دیگر زیر صد هکتار مساحت دارند و پارک هزار هکتاری قم شاید در کشور بی نظیر باشد.

### در حوزه پروژه‌های تفریحی و گردشگری هم که خواست شهروندان قمی و نیاز شهر است شهرداری در سال‌های گذشته اقدامات کم سابقه‌ای انجام داده است. رهاورد سال ۱۴۰۰ در این موضوع چیست؟

پروژه‌های مهمی در حوزه تفریحی و گردشگری که در سال‌های گذشته به بهره‌برداری رسیده که سورتمه، تله‌سیژ و شهربازی بوستان علوی، شهربازی بزرگ بوستان غدیر، سایت ورزش‌های آبی و قایقرانی در بوستان جوان و باغ پرندگان بخشی از آن است.

پروژه زیبای لاین و پل معلق بوستان کوثر، شهربازی و مجموعه قزل پارک بوستان فدک، احداث مجموعه پینت‌بال و سنگ‌نوردی و ورزش‌های هیجانی و احداث بوستان دوچرخه در پردیسان بخشی دیگر از پروژه‌های حوزه گردشگری در سال ۱۴۰۱ است. مجموع این اقدامات ارتقای رضایتمندی شهروندان و افزایش میزان ماندگاری زائران در شهر را به دنبال خواهد داشت.

### در زمینه راه اندازی خط A متروی قم در سال ۱۴۰۰ چه پیشرفت‌هایی حاصل شد؟

در حال حاضر با اقداماتی که صورت گرفته است، فاز یک خط A متروی قم آماده تست گرم است. ما برای این تست به واگن نیاز داریم. تفاهم‌نامه‌ای با شهرداری تهران برای تامین این واگن تنظیم شد که هنوز به نتیجه نهایی نرسیده است. برای تامین این واگن‌ها به صورت فرضی از مسیرهای دیگر نیز در حال پیگیری هستیم.

به محضی که این رام سه واگنه به قم برسد تست گرم را شروع می‌کنیم که ۴۰ روز طول می‌کشد و در همین مرحله می‌توانیم بازدید عمومی داشته باشیم.



مجموعه ۱۱ بوستانی که در پارک هزار هکتاری پیش‌بینی شده توسط پنج پیمانکار یکی پس از دیگری افتتاح می‌شود. توپوگرافی این بوستان‌ها به گونه‌ای است که در سال‌های آینده وقتی پوشش گیاهی به شکوفایی رسید، می‌تواند زیبایی و مطلوبیت بسیار زیادی برای شهروندان و زائران شهر کریمه اهل بیت علیهم‌السلام داشته باشد.

خواهد شد البته برای تکمیل این مسیر ۷۰ پلاک باید تملک و آزادسازی شود که بسیار کار سختی است و ۱۰۰ میلیارد تومان بودجه به آن اختصاص دارد.

تکمیل تونل جمهوری در منطقه دو نیز یکی از پروژه‌های نیمه تمام است که ۳۰۰ میلیارد تومان اعتبار داشته و با قوت پیگیری می‌شود؛ همچنین شهرسازی ۷۲ تن و پل معلق بوستان کوثر از جمله پروژه‌هایی هستند که در سال‌های بعد به بهره‌برداری می‌رسند. تقاطع فردوسی و آیت‌الله صدوقی از دیگر پروژه‌های برنامه‌ریزی شده برای سال ۱۴۰۱ هستند.

تکمیل پروژه شهدای روحانیت، ساختمان جدید شورای اسلامی شهر قم، تکمیل خط اتوبوس تندرو در بلوار آیت‌الله بروجردی با اعتبار ۲۹ میلیارد تومانی، احداث شهرسازی معارفی در بلوار



واقعیت این است که تأمین واگن برای متروی قم مسئله اصلی امروز ما است. دولت با شرکت چینی پوژن قراردادی داشت که قرار بود واگن چند کلانشهر با این قرارداد تأمین شود و قم هم به کمک نمایندگان وقت شهر به این قرارداد اضافه شد که به دلیل مسئله تحریم‌ها و فراز و نشیب‌های ارتباط ایران و چین این قرارداد به مشکلاتی برخورد. چینی‌ها چند مشکل دارند که یکی از آن‌ها قیمت واگن بوده و به دنبال تعدیل قرارداد هستند، مسئله بعدی تأخیرات و ضمانت است که به دلیل تحریم با مشکل مواجه شده است. قرار بود در وزارت خارجه این موضوع دنبال شود که این هم به دلیل تغییر دولت قدری به عقب افتاد و الان دوباره این مسئله فعال شده است؛ ما در حال دنبال کردن این موضوعات هستیم اما تا به نتیجه برسد وقت می‌برد و حتی به دنبال این بودیم که از کلان‌شهرهای دیگر قرض بگیریم و این موضوع نیز به همراهی دولت نیاز دارد.



### ■ مهم‌ترین پروژه‌هایی که در سال ۱۴۰۰ پیگیری شده و در سال ۱۴۰۱ به نتیجه نهایی خواهد رسید، کدام است؟

تقاطع نماز یکی از پروژه‌هایی است که در سال ۱۴۰۱ به بهره‌برداری می‌رسد، قرار بوده روگذر این تقاطع امسال افتتاح شود اما به علت جابه جایی تأسیسات شهری و مخابراتی افتتاح فاز نخست این پروژه به تأخیر افتاد و امیدواریم تا اردیبهشت روگذر آن تکمیل شود. فاز پنج عمار یاسر نیز پروژه مهم دیگر است. این پروژه نیز تا خیابان ممتاز اجرایی

پیامبر اعظم علیه السلام، احداث ساختمان مرکزی آتش نشانی در بلوار پیامبر اعظم علیه السلام، احداث رمپ غربی تونل غدیر، احداث مجموعه فرهنگی ورزشی مناطق هشت و سه، تکمیل زیرساخت‌های محله ۹ پردیسان و احداث فازهای بعدی بوستان هزار هکتاری از پروژه‌های مهم سال ۱۴۰۱ شهرداری قم است.

### ■ وضعیت سال ۱۴۰۱ از نظر بودجه چگونه دیده شده و چه ایده‌آل‌هایی برای عملکرد شهرداری در این سال وجود خواهد داشت؟

بودجه سال ۱۴۰۱ شهرداری قم و سازمان‌های تابعه نزدیک به ۴ هزار و ۶۵۰ میلیارد تومان است و شاهد رشد ۱۷ درصدی بودجه و سهم ۲۷ درصدی بودجه جاری برای سال آینده هستیم که این سهم بودجه جاری و عمرانی در هیچ‌یک از شهرداری‌های کشور سابقه ندارد. البته موضوعی که موجب شد سهم بودجه جاری مقداری بالاتر برود، افزایش ۵۷ درصدی حقوق و دستمزد کارگران برای سال آینده است که هزینه ما برای حقوق و دستمزد را به ماهی ۱۵۰ میلیارد تومان رساند. با همه این اوصاف متخصصان







شود، یک پروژه قدیمی دیگر در شهر قم تعیین تکلیف خواهد شد. در سال‌های گذشته شریک شهرداری در فاز چهار عمار یاسر هم ورشکسته شده و این پروژه هم دچار مسائل حقوقی شده است. در پروژه میدان مطهری هم مسئله مالکیت مشکلاتی ایجاد کرده است. همه این موضوعات با قوت در حال پیگیری هستند اما نهایی شدن این پیگیری‌ها به زمان نیاز دارد. از طرفی در بسیاری از این موارد شهرداری تنها تصمیم‌گیر نیست و نهادها و افراد دیگری دخیل هستند. این چند مدیریتی‌ها همیشه کار را دچار اختلاف و تأخیر می‌کند ولی این پروژه کاملاً در برنامه بوده و پیگیری می‌شود.

### ■ چه اتفاقاتی موجب شد در سال ۱۴۰۰ چندین برابر بودجه شهرداری قم پروژه‌های عمرانی در شهر افتتاح شده و در اختیار مردم قرار گیرد؟

اقداماتی که تا کنون انجام شده در پرتو وحدت و جلوگیری از حرکت سلیقه‌ای بوده است. هر چند کاستی‌هایی وجود دارد اما باید همه کمک کنیم تا قدم به قدم این کاستی‌ها برطرف شود. پس از این هم هر موفقیتی در شهر قم حاصل شود، قطعاً حاصل وحدت، همدلی و تلاش در مسیر هدف مقدس خدمت به شهر کریمه اهل بیت علیهم‌السلام است.



معتقدند حتی ۵۰ درصد بودجه عمرانی در شرایط کنونی اقتصادی هم خیلی مطلوب است.

### ■ کدام برنامه‌های پیش‌بینی شده برای سال ۱۴۰۱ شاخص بوده و اتفاقات قبلی را تکمیل می‌کند؟

دو موضوع مهم در بودجه ۱۴۰۱ توجه به مسائل مرتبط با مناطق محروم و توجه ویژه به مسائل فرهنگی شهر قم است. در این سال ۷۱ پروژه در مناطق محروم با رقمی حدود ۱۴۰ میلیارد تومان پیش‌بینی شده است. این کار در راستای توازن منطقه‌ای و توزیع پروژه‌های عمرانی انجام شده است. البته این موضوع همواره از سیاست‌های ما بوده به نحوی که حدود ۴۰ درصد درآمد دو منطقه چهار و یک برای مناطق کم‌برخوردار هزینه می‌شود. در سال ۱۴۰۰ شهرداری قم ۶۲ میلیارد تومان در منطقه ۶ و ۳۱ میلیارد تومان در منطقه دو هزینه کرده است. اما به قدری محرومیت‌ها زیاد است که خودش را نشان نمی‌دهد. در بحث طرح‌های عمرانی هم اگر مناطق هشتگانه را با هم مقایسه کنیم، بعضاً پروژه‌های مناطق دو و ۶ بیشتر از مناطق دیگر است ولی با این حال محرومیت زیاد است.

حل معضلات مناطق کم‌برخوردار و توزیع امکانات در سطح شهر نیاز به زمان دارد. در قم برنامه دوم را در حال پیاده‌سازی داریم و این در حالی است که تهران هفت، اصفهان پنج و شیراز چهار برنامه راهبردی اجرا کرده است که تا شهر قم به انسجام برسد، نیاز به زمان و میلیاردها تومان هزینه دارد.

### ■ برای حل معضلات هسته مرکزی شهر قم چه برنامه‌هایی پیش‌بینی شده است؟

موضوعات مرتبط با هسته مرکزی شهر نیاز به پیگیری‌های حقوقی و تعیین تکلیف طرف‌های دیگر دارد که در حال انجام است. در پروژه شهید کاظمی، مالک این پروژه خلع ید شد و کار دست قوه قضاییه و هیات تسویه افتاد که پیشنهاد ما این بود که پروژه در اختیار شهرداری گذاشته شود تا ساخته شود. اگر این کار انجام



خاطر است که در دولت و مجلس برای شهرداری‌ها تصمیماتی می‌گیرند؛ درحالی‌که هیچ کس نیست تا از کیان شهرداری‌ها دفاع کند.

مسئله مهم دیگر تحقق مدیریت بکپارچه شهری است. ارگان‌های متعددی در شهرها دستور می‌دهند درحالی‌که اگر قرار است مسئولیت امور شهر به عهده شهرداری‌ها باشد، باید اختیار هم داشته باشد.

مسئله دیگر درآمدهای پایدار شهرداری‌ها و اصلاح قانون شهرداری‌ها است. اگر این چهار رکن انجام پذیرد وضعیت شهرها می‌تواند بسیار خوب باشد. تازه اینجاست که آمایش سرزمین و برنامه ریزی منطقه‌ای اهمیت پیدا می‌کند چرا که وقتی ما یک شهر را آباد کردیم اما روستاهای اطراف محرومیت داشته باشند، مهاجرت دوباره شهر را دچار مشکل می‌کند.

مسئله دیگر تکیه بر توان داخلی در شهر و نقش مردم است. مردم و شهرداری‌ها مانند آب و ماهی هستند. اگر آب نباشد، ادامه حیات ماهی امکان پذیر نخواهد بود. برای ما روشن است که هر کاری در شهر قم بخواهیم انجام دهیم، جز با تکیه بر کمک و همکاری مردم و نخبگان شهر امکان پذیر نیست. یکی از مهم‌ترین اهداف ما زمینه‌سازی نقش آفرینی هر چه بیشتر مردم در آباد کردن شهر خودشان است چرا که آنها صاحبان اصلی این شهر هستند.

از مسائل مهم دیگر برنامه محوری است که به نوعی خط‌کش راه و معیار حرکت در مسیر صحیح محسوب می‌شود. از ابتدای حضورم در شهرداری اصفهان به دنبال تدوین سند چشم‌انداز و تدوین برنامه راهبردی بودم. تا امروز در اصفهان ۵ برنامه راهبردی اجرایی شده است. سال ۹۴ که به قم آمدم، اولین گام را تدوین سند و برنامه راهبردی قرار دادم و اکنون دومین برنامه راهبردی در شهرداری قم در حال اجرا است. اگر ما برنامه راهبردی برای حرکت نداشته باشیم، چطور می‌توانیم مسیر خود را رصد کرده و به اهداف مشخص برسیم؟ توجه به برنامه‌ریزی راهبردی با حفظ اصل انعطاف‌پذیری در برنامه‌ها البته به مهارت و تخصص نیاز دارد که شهرداری‌ها باید آن را در دپارتمان‌های برنامه‌ریزی خود ایجاد و حفظ کنند.

### ■ به نظر شما شرایط مدیریت شهرها چگونه باید تغییر کند تا چالش‌ها برطرف شده و به شرایط ایده‌آل زندگی شهری نزدیک شویم؟

ابتدا باید جایگاه شهرداری‌ها را در این نظام مشخص کرد. آیا جایگاه شهرداری‌ها این است که زیر نظر سازمان شهرداری‌ها و دهیاری‌ها باشد؟ شهرداری‌ها در قانون یک نهاد مستقل، عمومی و غیر دولتی توصیف شده‌اند. چطور چنین نهادی می‌تواند زیر نظر یک سازمان دولتی باشد؟ چطور این سازمان دولتی می‌تواند از حقوق شهرداری‌ها دفاع کند؟

امروز در کشور ۷۱ درصد مردم شهروند شهین هستند اما شهرداری‌ها یک معاونت یا وزارتخانه در دولت ندارند. برای ورزش یک وزارتخانه قرار می‌دهیم؛ محیط زیست یک معاونت ریاست جمهوری است اما شهرداری‌ها جایگاهی ندارند. به همین



# در یک نگاه ۱۴۰۰

۱

## ۱۱ اردیبهشت



### بازگشایی ورودی پل نهم دی

۶ میلیارد تومان



### آغاز عملیات اجرایی شهر بازی معارفی

۲۵ میلیارد تومان

۲

## ۲۹ اردیبهشت



### بازگشایی فاز دوم بلوار امامت

۵ میلیارد تومان



### افتتاح مجتمع فرهنگی ورزشی شهید عزیززادگان

۲۳ میلیارد تومان



### افتتاح بوستان ستایش

۳ میلیارد تومان

۵

## ۹ تیر



### آغاز عملیات اجرایی پیاده راه مرعشی نجفی

۱۴,۸ میلیارد تومان



### افتتاح تقاطع سلام

۱۴,۵ میلیارد تومان

۶

## ۱۶ تیر



### بهسازی بازار کهنه

۲ میلیارد تومان



### بهسازی بازار نو

۵۰۰ میلیون تومان



### بهسازی فاز اول محور عشقعلی

۱,۶۵ میلیارد تومان



### آغاز عملیات اجرایی خط دوم پردازش و تفکیک پسماند

۱۵ میلیارد تومان



### بهره برداری سایت تخمیر کود کمپوست

۳,۵ میلیارد تومان



### افتتاح مرکز امحا پسماند های پزشکی

۳۴ میلیارد تومان



### رونمایی نرم افزار زیباک

۱,۲ میلیارد تومان

## ۲ تیر

۴



### افتتاح خانه موزه شهیدان زین الدین

۶ میلیارد تومان

## ۵ خرداد

۳



**۱۳ مرداد**  
پایان فعالیت دوره پنجم  
شورای اسلامی شهر قم



**۱۴ مرداد**  
تحلیف اعضا و آغاز فعالیت دوره ششم  
شورای اسلامی شهر قم  
انتخاب رئیس، هیئت رئیسه و اعضای  
کمیسیون های تخصصی



**۱۶ مرداد**  
ابقاء شهردار قم و انتخاب  
دکتر سید مرتضی سقائیان نژاد  
برای سومین بار  
توسط اعضای شورای اسلامی شهر قم

**۱۱**

**۱۷ مرداد**



**افتتاح فاز اول بوستان خضر نبی**  
۲۳,۷ میلیارد تومان



**افتتاح مجتمع فرهنگی ورزشی  
شهیدان جعفری نیا**  
۶۵ میلیارد تومان



**بازگشایی امتداد بلوار  
شهید سلیمانی**  
۶ میلیارد تومان



**افتتاح مسیر مستقیم  
تقاطع حکیم**  
۳۸۰ میلیارد تومان



**رونمایی از طرح  
ساختمان های سازگار  
بامحیط زیست**

**۱۱ مرداد**

**۱۰**



**افتتاح تله سیز بوستان علوی**  
۲۰ میلیارد تومان



**آغاز عملیات تجهیز شهربازی فدک**  
۵۰ میلیارد تومان



**آغاز عملیات اجرایی  
زیپ لاین ویل معلق بوستان کوثر**  
۷ میلیارد تومان



**بوره برداری شبکه روشنایی  
بوستان علوی و غدیر**  
۱۰,۵ میلیون تومان

**۶ مرداد**

**۹**

**۷**

**۱۶ تیر**



**بوسازی بازار کفشان**  
۶۸۰ میلیون تومان



**بوسازی فاز اول شاه حمزه**  
۲,۴ میلیارد تومان

**۸**

**۲۳ تیر**



**افتتاح شهربازی غدیر**  
۵۶ میلیارد تومان



**افتتاح بوستان طراوت**  
۵ میلیارد تومان



**آغاز عملیات عمرانی بوستان کوهسار**  
۴,۸ میلیارد تومان



**آغاز عملیات اجرای فاز دوم  
بوستان جنگلی رضوان**  
۴,۲۸ میلیارد تومان

۱۵

### ۲ اسفند

بازگشایی  
بلوار شهیدان برقی

۲۵۲,۵ میلیارد تومان



بهره برداری از  
۱۹ پروژه شهری

۲۷,۵ میلیون تومان



۱۶

### ۱۱ اسفند

افتتاح ساختمان  
اداری منطقه ۲

۳۷,۶ میلیون تومان



افتتاح ساختمان  
اداری منطقه ۳

۴۷,۵ میلیارد تومان



بهره برداری از ۱۰ پروژه شهری

۱۵,۹ میلیارد تومان



افتتاح فاز سوم پیاده راه  
آیت الله مرعشی نجفی

۱۸ میلیارد تومان



بهره برداری از مرکز داده  
شهرداری قم

۶۰ میلیارد تومان



بهره برداری از ۱۳ پروژه شهری

۷,۵ میلیارد تومان



### ۲۳ بهمن

۱۴

افتتاح مجتمع فرهنگی ورزشی  
شهیدان جودی

۲۹ میلیارد تومان



ورود ۵۲ دستگاه اتوبوس به  
ناوگان حمل و نقل عمومی شهر قم

۳۳۰ میلیارد تومان



بهره برداری از ۱۰ پروژه شهری

۴ میلیارد تومان



### ۱۷ بهمن

۱۳

۱۱ شهر یور

صدور حکم شهردار قم  
توسط وزیر کشور



۱۲

### ۹ آذر

آغاز عملیات اجرایی  
احداث خانه موزه  
شهید فخری زاده

۷۰ میلیارد تومان



۹ دی

سفر رئیس جمهور  
وهیئت وزیران به قم





۱۸

**۲۴ اسفند**

**افتتاح بوستان زائر**

۲۵ میلیارد تومان



**فاز دوم بوستان خضر نبی**

۲۶٫۴ میلیارد تومان



**رونمایی سیستم پیشرفته  
اطفاء حریق AFT (واترمیست)**

۱٫۵ میلیارد تومان



**بهره برداری از  
۲۷ پروژه فضای سبز**

۴۵ میلیارد تومان



**بهره برداری از  
۲۱ پروژه شهری**



**بازگشایی بلوار شهید صادقی**

۳۰۷٫۴ میلیارد تومان



**افتتاح بوستان ارگیده**

۳٫۹ میلیارد تومان



**بهره برداری از ۱۲ پروژه شهری**

۱٫۲۳ میلیارد تومان



**۱۵ اسفند**

۱۷

**۱۸**  
مراسم افتتاحیه

**۱۴۶**  
پروژه

**۱۲٫۹۱۶**  
میلیارد تومان

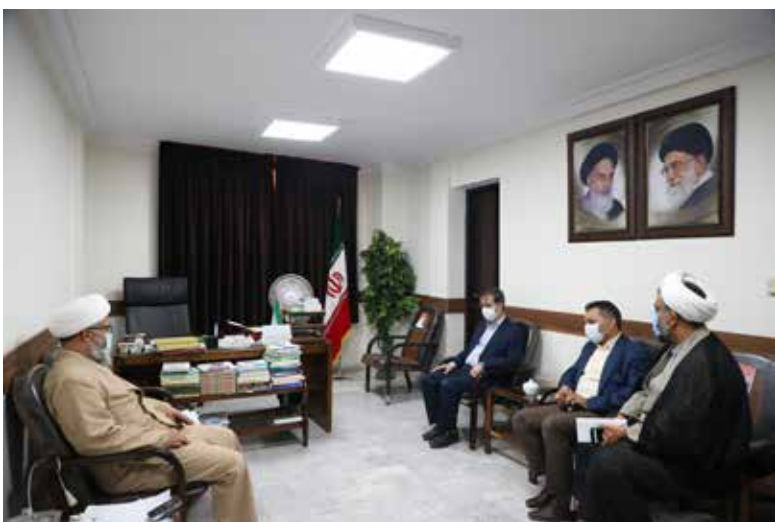

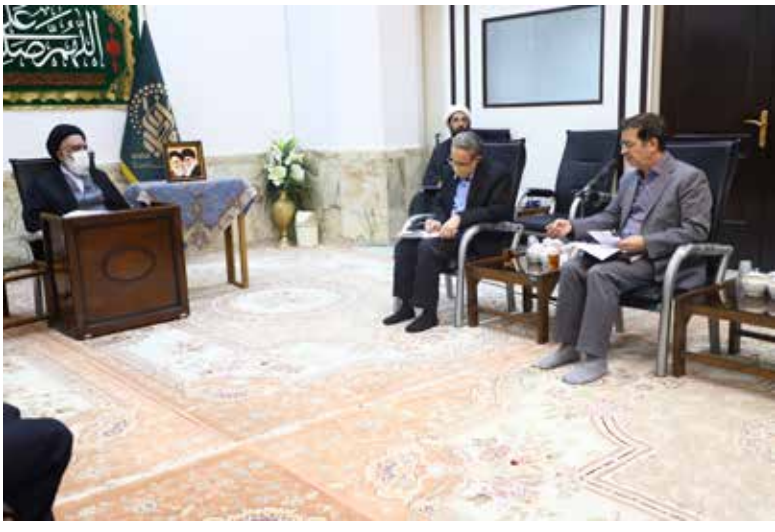







مهم ترین اقدامات سازمان  
فرهنگی هنری در سال ۱۴۰۰

## تلاش برای ایجاد شهر فرهنگی

۱

انتشار  
۱۰ جلد  
کتابچه فرهنگی



۲

برگزاری  
تورهای گردشگری  
با پیوست فرهنگی



۳

تولید محتوا  
در حیطه  
فرهنگ شهری و ندی



۴

فعال سازی  
مجموعه  
گنبد سبز



۵

تمرکز بر  
فرهنگ سازی  
در حیطه  
هویت شهری



۶

تحقق ۹۰ درصدی  
بودجه برنامه ای  
سازمان



# اولویت های عملکردی

## سازمان فرهنگی اجتماعی شهرداری قم

### در سال ۱۴۰۰





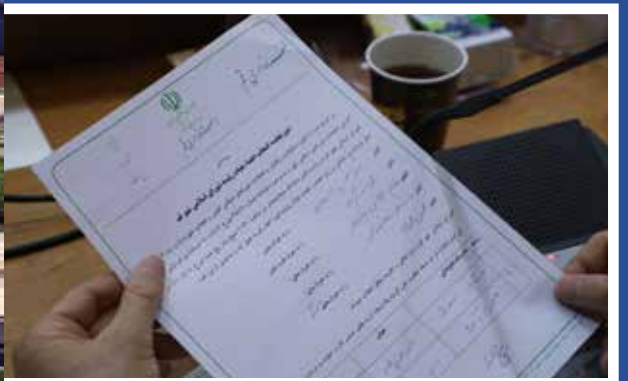





# برنامه ریزی

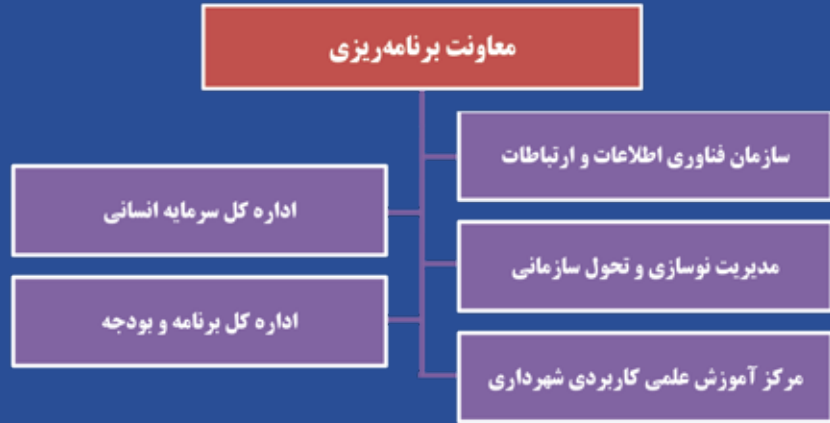

معاونت برنامه ریزی و سرمایه انسانی شهرداری قم، یکی از معاونت‌های مهم از حوزه‌های کاری شهرداری قم است که مسئولیت ریل‌گذاری حرکت مدیریت شهری با تدوین چشم‌انداز و برنامه‌های راهبردی و همچنین بودجه‌های سالیانه را به عهده گرفته و از سوی دیگر با حفظ و تربیت نیروی انسانی توانمند، نقش بی‌بدیلی در ارتقای عملکرد شهرداری قم ایفا می‌کند.

در واقع تدوین اسناد بالادستی و جذب، حفظ و تربیت کارکنانی که بتوانند این اسناد را در عمل اجرایی کنند، وظیفه بسیار مهم این معاونت محسوب می‌شود. با توجه به اینکه شهرداری قم از سال ۱۳۹۴ مبنای اصلی حرکت خود را برنامه محوری قرار داده، امروز معاونت برنامه ریزی و سرمایه انسانی به یکی از حوزه‌های اثرگذار در این سازمان تبدیل شده است.

مصاحبه زیر با **سید ابوالفضل اسماعیلی** که پس از محسن رنجبر و مجید محمدرضاخانی، سکان معاون برنامه ریزی و سرمایه انسانی شهرداری قم در دست گرفته است، به منظور اطلاع از عملکرد این مجموعه در سال ۱۴۰۰ انجام شده است.







## پیشرفت ۹۰ درصدی برنامه‌های پیش‌بینی شده برای ۱۴۰۰

### ■ وضعیت تحقق بودجه سال ۱۴۰۰ در ارزیابی‌ها چگونه بود؟

در مورد بودجه ۱۴۰۰ با مسئله افزایش پروژه در فصل اصلاحیه روبه‌رو بودیم و مبلغ ۶۰ میلیارد تومان به بودجه شهرداری قم به دلیل اینکه اقدامات و برنامه‌ها در سال ۱۴۰۰ به اتمام برسد اضافه و این مبلغ از محل فروش اوراق مشارکت تأمین شد. در زمینه درآمد نقدی نیز در حوزه عوارض تحقق خوبی شاهد بودیم و از نظر تحقق درآمد ۱۰۰ درصد تحقق بودجه ۱۴۰۰ داشتیم، یعنی از سه هزار و ۶۴۷ میلیارد تومان به سه هزار و ۶۵۰ میلیارد تومان افزایش درآمد داشتیم و در کارهای عمرانی و جاری هم ۱۰۰ درصد صرفه‌جویی در هزینه‌ها انجام شد. خوب است بدانید که در پروژه‌ها و اقدامات عمرانی، پیشرفت فیزیکی حدود ۹۰ درصد را شاهد بودیم.

### ■ بودجه سال ۱۴۰۱ بر اساس چه شاخص‌هایی تدوین شد؟

برای بودجه ۱۴۰۱، هزار و ۱۶۳ میلیارد تومان بودجه هزینه‌ای و حدود سه هزار و ۱۰۰ میلیارد تومان بودجه عمرانی تعیین شد. همچنین دو موضوع توجه به مناطق کمتر برخوردار شهر و توجه به اقدامات و زیرساخت‌های فرهنگی دو ویژگی بسیار مهم بودجه سال ۱۴۰۱ بود که در نتیجه اجرای موفق برنامه راهبردی اول و فارغ شدن از بخشی از ضرورت‌های ایجاد زیرساخت‌های شهری در بودجه لحاظ شدند.

### ■ چه میزان از بودجه ۱۴۰۱ اوراق مشارکت یا دیگر بودجه‌های ملی تعریف شده است؟

از ۴۲۵۳ میلیارد تومان بودجه، ۷۰۰ میلیارد تومان اوراق پیش‌بینی شده و در بودجه‌های ملی ردیفی برای قطار شهری داریم که امیدواریم رقم ثابت و مشخص ۷۰ میلیارد تومانی آن تخصیص پیدا کند. همچنین از محل بودجه سفر ریاست جمهوری، مجموعاً ۶ میلیارد تومان برای تأسیس گرمخانه در دو سال ۱۴۰۰ و ۱۴۰۱ و ۲۲ میلیارد تومان هم برای مترو جذب و هزینه شد.

### ■ با توجه به اینکه قم ۱۴۰۰ نخستین برنامه راهبردی شهرداری قم

### ■ نقش معاونت برنامه‌ریزی و سرمایه انسانی شهرداری قم در حرکت این مجموعه به سوی اهداف مدیریت شهری چیست و چه اندازه توانسته در این عرصه اثرگذار باشد؟

برنامه‌محوری در سال‌های گذشته یکی از اصول مهم کاری و مبنای حرکت شهرداری قم بوده و در این مسیر معاونت برنامه‌ریزی و سرمایه انسانی به عنوان متولی اصلی این بخش با تعریف برنامه راهبردی و چشم‌انداز سازمان را برای حرکت صحیح روشن کرده و از اتلاف منابع و انحراف در مسیر رسیدن به اهداف جلوگیری می‌کند.

گام اول در این حرکت مهم تدوین چشم‌انداز ۱۴۱۴ برای شهر قم بود که در این معاونت اجرایی شد و این چشم‌انداز بیست‌ساله به چهار برنامه ۵ ساله تقسیم شد که اجرای برنامه دوم از سال ۱۴۰۰ آغاز و هم‌اکنون در حال اجرا است.

هر برش سالانه‌ای از برنامه که قرار به اجرایی شدن داشته باشد، وقتی به اعداد و ارقام تبدیل می‌شود، شکل بودجه گرفته و به تصویب شورای اسلامی شهر قم می‌رسد. تفاوت این بودجه با بودجه‌های سنوات گذشته این است که بر مبنای برنامه تدوین شده و به نوعی بودجه راهبردی است.

### ■ یکی از اقدامات ویژه معاونت برنامه‌ریزی و سرمایه انسانی شهرداری قم، ارزیابی عملکرد مجموعه است. در این زمینه نیز توضیح بفرمایید.

برنامه‌محوری بدون ارزیابی و بازنگری مستمر، اثرگذاری مطلوبی بر بهره‌وری کاری سازمان‌ها نخواهد داشت. بر همین اساس در این معاونت با تعیین این موضوع به عنوان یکی از مأموریت‌های اساسی در کنار استفاده از نظام‌های کنترل پروژه و مطابقت با برنامه و بودجه، برای هر واحد شاخص‌هایی تعریف شده است؛ سنجش میزان تحقق این شاخص‌ها در هر ماه که چه مقدار از آن انجام شده در ارزیابی عملکرد اعمال می‌شود.



در قسمت‌های عمرانی به صورت محله محور در اختیار مدیر منطقه قرار گرفت.

### ■ آیا مناطق در زمینه بودجه، درآمد و قراردادها مستقل عمل می‌کنند؟

بعضی از مناطق ما خودکفا شده‌اند اما برخی دیگر نیاز به کمک از مرکز دارند. درآمدهای نقدی باید به گونه‌ای توزیع شوند که عدالت نسبی در شهر و مدیریت یکپارچه‌ای را شاهد باشیم. از طرفی در عقد قراردادها، انعقاد تمام قراردادها باید در شهرداری مرکز انجام شود، اما یک سری قراردادها در سقف معاملات متوسط یا کمک به شهروندان همان مناطق، به خود مناطق تفویض شده و نیازی به ارسال به شهرداری مرکز نیست.

### ■ روند کلی حرکت شهرداری قم در مسیر برنامه راهی اجرای دو برنامه اخیر چگونه می‌دانید؟

در گذشته نیز اهدافی برای مجموعه احصا شده است اما تدوین دو برنامه راهبردی موجب شده این اهداف به صورت منظم و بر مبنای بررسی‌های دقیق انتخاب و کمی‌سازی شوند. از طرفی روند پیگیری اهداف طی دو برنامه باید به صورت کلی بررسی شود چراکه وقتی برنامه‌ها در توالی با یکدیگر اثرات یکپارچه‌ای داشته باشند، می‌توانیم نسبت به درستی مسیر اطمینان داشته باشیم. رصد روند یکپارچگی این اجزا موضوعی بسیار اساسی است. وقتی که بودجه ۱۴۰۰ موفقیت ۱۰۰ درصدی از نظر برنامه و ۹۰ درصد از لحاظ هزینه جاری و عمرانی داشته، یعنی به سمت برنامه حرکت می‌کنیم. هیچ وقت این طور نیست که در هیچ برنامه‌ای صد در صد به نقطه دلخواه برسیم.

### بوده و به اتمام رسید، عملکرد مجموعه را در تحقق این برنامه چگونه توصیف می‌کنید؟

در سه سال ۱۳۹۷، ۱۳۹۸ و ۱۳۹۹ حدود ۵۵ درصد برنامه ۵ ساله شهرداری قم تحقق پیدا کرده که از نظر تحقق اهداف، حدود ۹۰ درصد محقق شده است که هم در مجموعه شهرداری قم که تا پیش از این برنامه محور نبود و هم در سطح کشور و کلان شهرهای دیگر دستاورد خاصی بوده که به واسطه وجود یک عزم جمعی در مجموعه برای تحقق برنامه ایجاد شد. در آینده هم تلاش برای این است که در امر تدوین نظرات نخبگان شهر و شهرداری به کار گرفته شده و روندی پیش گرفته شود که مشارکت در تحقق برنامه به حداکثر برسد.

### ■ روند تحقق برنامه‌های راهبردی و بودجه‌های سالیانه چگونه به اطلاع شهروندان و نخبگان شهر می‌رسد؟

طبق قانون، گزارش عملکرد بودجه مصوب به صورت دوره‌ای هر چهار ماه یک بار باید به شورای اسلامی شهر ارائه شود. روند این اتفاقات به گونه‌ای است که ناظران بیرونی مدیریت شهری نسبت به نحوه اتفاقات و عملکرد مجموعه آگاه بوده و در جریان چگونگی اتفاقات قرار گیرند. این موضوع موجب شفافیت مجموعه شده و انضباط کاری را ارتقای بخشد.

### ■ ساماندهی لوابیح تقدیمی به شورای اسلامی شهر قم و پیگیری آن‌ها به چه صورت است؟

در مجموعه معاونت کمیته‌ای با عنوان تدوین لوابیح این وظیفه را بر عهده دارد. در بودجه با توجه به اینکه ارگان‌ها و حوزه‌های مختلف برای منابع و تحقق آن نظر می‌دهند، باید اولویت بودجه سالانه باشد و در کنار آن اگر منابع دیگری بود می‌توانیم درآمد کسب کنیم.

در بودجه ۱۴۰۰ برای اینکه در مناطق، دست مدیران مناطق باز باشد یک ردیف بودجه‌ای



## نیروی انسانی چه اقداماتی صورت گرفته است؟

این موضوع را باید در نظر داشته باشیم که مادر شهرداری قم نیروی غیرکیفی نداریم. تمام عزیزی که در این مجموعه جذب شده و کسب تجربه کرده‌اند، گنجینه‌های ارزشمندی هستند که می‌توانند در جای مناسب، عملکرد شایسته‌ای داشته باشند. مسئله کادرسازی موضوع بسیار مهمی است که نسبت به آن بی‌توجه نبوده و بر اساس برنامه و فکر در مسیر آن حرکت کرده‌ایم. نشانه این موضوع هم افراد بسیاری هستند که از مجموعه شهرداری قم در سمت‌های مهم کشوری و استانی مشغول به کار شده‌اند. اگر این کادرسازی رخ نداده بود، امروز نباید شاهد این موضوع بودیم.

## چه اتفاقاتی رقم خورده که بتوانیم از آن به عنوان فرایند کادرسازی یاد کنیم؟

گام اول این مسئله شناسایی استعدادها و موجود در مجموعه است. ابتدا باید بدانیم چه نیروهایی در کدام بخش‌ها داریم. هر فرد استعدادها و ذاتی، تجربیات و مهارت‌هایی دارد که باید آن‌ها را بشناسیم تا بتوانیم از آن به طور صحیح استفاده کنیم. در دوره جدید تأکید زیادی برای این موضوع داریم و توجه ویژه نسبت به این مسئله در تمام فرایندها دیده می‌شود. یکی از مهم‌ترین استعدادها در حوزه سازمانی توانمندی سرپرستی و مدیریتی است. این موضوع به سلسله مراتبی نیاز دارد. یعنی ابتدا فرد باید از مرحله کارشناسی در مدیریت میانی به کار گرفته و بعد به صورت تدریجی رشد داده شود تا بتواند در هر مرحله اندوخته مناسبی از نظر دانش و تجربه مدیریتی به دست بیاورد.

## شاخص‌ترین اقدامات سال ۱۴۰۰ در حوزه منابع انسانی در چه حوزه‌هایی صورت گرفته است؟

تبدیل وضعیت نیروهای شهرداری ایثارگر و رسیدگی به آن طی سال ۱۴۰۰ در دستور کار قرار گرفت. در حال حاضر ۳۵۰ نفر از همکاران شهرداری از خانواده‌های ایثارگران تبدیل وضعیت شده و بخشی دیگر در روند فرایند اداری هستند. تبدیل وضعیت کارمندان شرکتی در بخش اداری موضوع دیگری است که در اولویت پیگیری‌ها قرار گرفت و با اخذ مجوز تبدیل وضعیت بخشی از کارکنان ۲۳۶ نفر تبدیل وضعیت شدند. یکی دیگر از دغدغه‌های کارکنان همواره موضوع حقوق و دستمزد است که تلاش شد در نظام جبران خدمت به شکل عادلانه به آن پرداخته شود. مجموعه‌های دیگر نظیر اداره تشکیلات، اداره سلامت کارکنان و اداره رفاه نیز از دیگر بخش‌های فعال در زمینه نیروی انسانی و ارتقای شاخص‌های آن بودند.

## چه پروژه‌های شاخصی در زمینه فناوری اطلاعات و ارتباطات و شهر هوشمند در سال ۱۴۰۰ با چه به بهره‌برداری رسیده است؟

یکی از برنامه‌های مهم شهرداری در این حوزه، ایجاد زیرساخت مناسب، استاندارد و امن بود که در قالب پروژه مرکز داده در سال ۱۴۰۰ به صورت کامل به بهره‌برداری رسید. اقدام بعدی که در سال ۱۴۰۰ به ثمر نشست، سرویس حساب شهروندی یا رقم کارت است که در این سیستم تمام سرویس‌هایی که بر مبنای پرداخت‌های خرد انجام می‌شد، جمع‌بندی شد.

در شهرداری قم دو برنامه تدوین و بسیاری از کارها محقق شد و این موضوع بسیار ارزشمندی است؛ به عنوان مثال بلوار پیامبر اعظم (ص) یا تقاطع‌های خیابان شهید روحانی یا خیابان شهید برقی و خیلی‌های دیگر مثل قطار شهری به مراحل خوبی از لحاظ پیشرفت رسیده است. بسیاری از این پروژه‌ها در گذشته روی میز مدیران قرار داشت و تمام نمی‌شد، اما در سال‌های اخیر به اتمام رسیده است. پس شهرداری به سمت برنامه حرکت می‌کند و بروز و ظهورش در سطح شهر است. شمامی توانید متوجه شوید که کارها فقط روی کاغذ است یا واقعاً انجام می‌شود.

## انحرافات که گاهی در تحقق برنامه‌ها پیش می‌آید را ناشی از چه عواملی می‌دانید؟

مقداری از این موضوع کاملاً امری طبیعی است چرا که شهر زنده است و گاهی اتفاقاتی می‌افتد که قابل پیش‌بینی نیست. مثلاً جمع‌آوری ریل مترو که راه آهن که جزء مصوبات سفر ریاست جمهوری بود و برای شهرداری هزینه در پی داشت ولی در بودجه پیش‌بینی نشده است و بعد در اصلاحیه به آن پرداخته شد. ذات اصلاحیه بودجه به همین دلیل است که تمام امور در شهر پیش‌بینی پذیر نیست و باید بتوانیم انعطاف به خرج دهیم. یکی از اقدامات بسیار مهم معاونت برنامه‌ریزی شهرداری، تهیه تفریح بودجه در زمان مقرر خود است. تفریح یعنی ما از بودجه فارغ شدیم و هر قدر درآمد کسب کردیم و هر میزان که هزینه شده است باید مشخص شود.

## کدام ظرفیت‌های موجود در شهرداری قم را برای آبادانی شهر در آینده مفید می‌دانید؟

ظرفیت‌های شهر قم بسیار هستند و می‌توان به مسئله گردشگری زیارتی، وجود مراکز علمی و موضوعاتی از این دست اشاره کرد. در داخل مجموعه شهرداری قم ما ظرفیت‌های بزرگی مانند املاک را داریم. برای پویاسازی این ظرفیت اقدامات بسیار زیادی صورت گرفته و جلسات منظمی تشکیل می‌شود تا بتوانیم بهترین بهره را به نفع مردم از این موضوع داشته باشیم. نکته‌ای که وجود دارد این است که کار در شهر نیاز به منابع مالی دارد و هر موضوعی که بتواند منابع مالی ما را گسترش دهد به نوعی یک منبع پویایی محسوب می‌شود. این منابع می‌تواند نقدی یا غیر نقدی باشد.

در منابع نقدی نیز باید به مسئله عوارض ساختمانی توجه ویژه داشت. عده‌ای ممکن است از ارقام عوارض ساختمانی رضایت نداشته باشند اما واقعیت این است که عوارض ساختمانی بخش کوچکی از هزینه ساخت و ساز را در شرایط اقتصادی امروز تشکیل می‌دهند و این موضوع یعنی عوارضی که برای شهر ایجاد می‌شود، به اندازه کافی جبران نخواهد شد.

## در ارتباط با مسئله سرمایه انسانی و ارتقای سطح کیفی

همچنین حدود ۱۰۰ کیلومتر فیبر نوری در سطح شهر اجرا شد.

فروش قم کارت داشتیم؛ تعداد یک میلیون و ۱۲۹ هزار تراکنش شارژ بر روی این کارت ها صورت گرفته است.

■ در حال حاضر چه تعداد سامانه در حوزه مدیریت شهری در حال فعالیت هستند و چه حجمی از فعالیت در قالب آن ها صورت می گیرد؟

■ چه اقدامات شاخصی در سال ۱۴۰۰ در دفتر مدیریت نوسازی و تحول سازمانی صورت گرفته است؟

در حال حاضر حدود ۷۰ سامانه نرم افزاری در مجموعه شهرداری فعال است که ۵۴ سامانه در حوزه داخلی شهرداری در حال استفاده و ۱۶ سامانه مانند قم پار در اختیار شهروندان است.

در سال ۱۴۰۰ در این زمینه ۲ پروژه در دستور کار قرار داشت؛ یکی اصلاح فرآیندهای سه شاخص و اولویت دار از مجموع ۴۰۰ فرآیند اصلی شهرداری بود که مورد مطالعه قرار گرفت و به اقدامات اصلاحی رسید. و موضوع بعدی نیز تدوین نظام نامه بهره‌وری و تشکیل دبیرخانه آن بود که طراحی متغیرها برای اندازه‌گیری شاخص ها آن انجام و بهره‌وری پنج سال گذشته شهرداری را پایش شد.

در حوزه زیرساخت و مجموعه مرکز داده شهرداری، بالغ بر ۴۰۰ دستگاه رک ظرفیت استقرار تجهیزات است و بالغ بر ۳۵۰ ترابایت فضای ذخیره‌سازی اطلاعات حیاتی را فراهم شده که حدود ۶۰ درصد فضای آن استفاده شده و قابلیت ارتقا دارد. در حوزه قم کارت و حساب شهروندی در سال گذشته در حدود ۴۸ هزار تراکنش

# افزایش ۶۰۰ میلیارد تومانی در بودجه ۱۴۰۰

۳۰۶۰ میلیارد تومان  
بودجه مصوب سال ۱۴۰۰

۱۰٪  
صرفه جویی در  
هزینه های جاری و عمرانی

۶۰۰ میلیارد تومان  
افزایش بودجه

۹۰٪  
پیشرفت فیزیکی  
اقدامات و پروژه های عمرانی

منبع افزایش بودجه:  
فروش اوراق مشارکت

۳۶۶۰ میلیارد تومان  
بودجه محقق شده سال ۱۴۰۰

۱۰۰٪  
تحقق درآمدهای  
شهرداری قم در سال ۱۴۰۰

# مهم ترین اقدامات اداره کل سرمایه انسانی در سال ۱۴۰۰



برگزاری  
۱۳۰ دوره آموزشی  
برای کارکنان شهرداری قم



تبدیل وضعیت ۲۳۶  
نیروی شرکتی



تبدیل وضعیت ۳۵۰ نیرو  
از خانواده ایثارگری شهرداری قم



بارگذاری  
۳۵۰ پرونده الکترونیکی  
کارکنان



تدوین الگوی شایستگی  
مدیران شهرداری قم



بازنگری شاخص های  
ارزشیابی کارکنان



## مهم ترین اقدامات اداره کل برنامه و بودجه در سال ۱۴۰۰



## نظرسنجی های انجام شده از شهروندان در سال ۱۴۰۰



## مهم ترین سرفصل های تحقق بودجه ۱۴۰۰ در سازمان فاوا

۵,۸ میلیارد تومان  
تحقق بودجه  
توسعه شبکه

۳۰ میلیارد تومان  
بودجه محقق شده

۲۳,۵ میلیارد تومان  
بودجه مصوب

۴۰۰ میلیون تومان  
هوشمندسازی  
نظام های اداری

۱۳۵ میلیون تومان  
خرید تجهیزات رایانه ای  
شهرداری قم

۵,۸ میلیارد تومان  
توسعه و پشتیبانی  
۷۰ سامانه نرم افزاری  
شهرداری قم

۱,۱ میلیارد تومان  
مکانیزاسیون سیستم  
حمل و نقل و قم کارت

## ۲ پروژه مهم سازمان فاوا در سال ۱۴۰۰

بهره برداری از  
خدمت حساب شهروندی  
(قم کارت)

بهره برداری از  
مرکز داده  
شهرداری قم

سازمان فناوری  
اطلاعات و ارتباطات  
شهرداری قم











# خدمات شهری و محیط زیست



معاونت خدمات شهری یکی از گسترده‌ترین معاونت‌های شهرداری قم است که ارتباط مستقیم با شهروندان و زائران کریمه اهل بیت (ع) دارد. به نوعی بخش بزرگی از رضایت شهروندان از شهرداری قم به عملکرد معاونت خدمات شهری وابسته است. از طرفی معاونت خدمات شهری با وجود صدها نیروی پاکبان، باغبان و پیمانکاران متعدد با تنوع فعالیت‌هایی که در دیگر مجموعه‌ها دیده نمی‌شود، یکی از مهم‌ترین و بزرگترین معاونت‌های شهرداری است. این معاونت در بسیاری از مواقع حساس شهر از جمله بحران یا مناسبت‌های مختلف بروز و ظهوری یگانه دارد.

این معاونت در سال ۱۴۰۰ یکی از جایگاه‌های مدیریتی پر رفت و آمد شهرداری محسوب می‌شد به نوعی که در مهرماه ۱۴۰۰، سید امیرسامع و در اسفند ۱۴۰۰ عباس ذاکریان از آن جدا شد و این دو کار را به عهده **مهدی اصفهانیان مقدم** گذاشتند. وی که در گذشته نیز مدتی سکانتدار معاونت خدمات شهری بود، این روزها به این صندلی بازگشته و در این مصاحبه از تجربیات جدیدش در این سمت صحبت می‌کند. اصفهانیان مقدم افزایش هزینه‌های سرسام‌آور در حوزه خدمات شهری را یکی از چالش‌های این حوزه می‌داند و از تلاش‌هایش برای مدیریت بهینه در این مجموعه در سال ۱۴۰۰ سخن می‌گوید.





## حرکت در مسیر دانش محوری در معاونت خدمات شهری

و خیل عظیمی از زائران به شهر مقدس قم آمده بودند. نتایج نظرسنجی‌های مستمر نشان می‌دهد زائران از وضعیت خدمات در شهر قم رضایت داشتند.

### عملکرد معاونت خدمات شهری در حیطة مدیریت پسماند در سال ۱۴۰۰ حول چه سیاست‌هایی شکل گرفت؟

در این زمینه مطابق برنامه باید به سمت حذف دفن مستقیم پسماند پیش رفته و هر چه بیشتر شاخص‌های بهداشتی و زیست محیطی را در این فرایند وارد کنیم. در حال حاضر دو خط پردازش پسماندهای شهری در سایت البرز پیش بینی شده که یک خط به طور کامل در جریان پردازش پسماند شهری قرار گرفته و خط دوم هم در سال آینده به بهره‌برداری می‌رسد. با فعالیت این دو خط دیگر دفن زباله به صورت مستقیم نخواهیم داشت و این موضوع بسیار مهمی است که در بسیاری از کلانشهرها به صورت چالش درآمده و آینده محیط زیست شهری به آن وابسته است.

### در سال ۱۴۰۰ چه پروژه‌های شاخصی در حوزه مدیریت پسماند به بهره‌برداری رسید؟

احداث مرکز امحای پسماندهای پزشکی شهر یکی از پروژه‌هایی بود که به اتمام رسید. قم اولین و تنها کلان‌شهری است که تمام پسماندهای پزشکی‌اش را با نصب و راه‌اندازی دستگاه بی‌خطر سازی و امحای این پسماندها کم‌خطر سازی می‌کند. همچنین دیگر پروژه‌ای که در سال گذشته به اتمام رسید سایت تخمیر شماره یک کود کمپوست بود.

### مسئله هدایت و مدیریت آب‌های سطحی در سال‌های اخیر مورد توجه معاونت خدمات شهری واقع شده است؛ در سال ۱۴۰۰ چه اقدامات زیرساختی در این حوزه صورت گرفت؟

برای مسائل مرتبط با مدیریت بحران و هدایت آب‌های سطحی طرح جامعی تدوین شده و در طول سال ۱۴۰۰ نیز پیگیری شد. پروژه‌های تدوین شده در مسیر این طرح در سطح مناطق هشتگانه بالای ۹۵ درصد در سال ۱۴۰۰ عملیاتی شده و

### مهم‌ترین دستاوردهای معاونت خدمات شهری در سال ۱۴۰۰ را چه می‌دانید؟

در تدوین برنامه‌های سال ۱۴۰۰ یکی از موضوعات مهم، بحث حفاظت و برخورداری از محیط زیست پایدار و با کیفیت بود که در حیطة عملکردی این معاونت به این مسائل پرداخته می‌شود.

این موضوع هم مربوط به حوزه مدیریت پسماندهای شهری شامل بحث جمع‌آوری پسماند از درب منازل و نیز بحث انتقال و دفع بهداشتی آنها و هم چنین موضوعات توسعه و گسترش فضاهای کمربند سبز و حفظ باغات مربوط می‌شود. تمام این موضوعات در حوزه‌های تخصصی خود پیگیری شد.

در حوزه کاری اداره کل هماهنگی و نظارت بر امور خدمات شهری، بحث نظارت و راهبری مربوط به انعقاد قرارداد پیمانکاران خدمات شهری در سال ۱۴۰۰ با اعتباری بالغ بر ۲۰۰ میلیارد تومان اجرا شده است.

مبحث بعدی مربوط به جمع‌آوری و انتقال پسماندهای شهری است. روزانه از سطح مناطق هشتگانه در حدود ۷۰۰ تن پسماند توسط ۱۴۰ خودرو و ۲۳۰ نفر پاکبان جمع‌آوری می‌شود که نحوه کار در این حوزه شبانه‌روزی و بدون وقفه است.

تنظیف محیط شهری و پاکسازی سطح معابر اصلی و فرعی شهر قم به مساحت ۲۸ میلیون متر مربع توسط هزار و ۵۰۰ نفر پاکبان و ۱۴ خودرو مکانیزه انجام می‌شود. امروز قم در میان کلانشهرها شهری پاکیزه محسوب می‌شود و دلیل این موضوع اجرای راهبردهایی هم در مسائل نیروی انسانی و هم در تکنولوژی‌های مورد استفاده است.

در قم سالانه ۱۸ مناسبت ملی و مذهبی داریم که خدمات‌رسانی در این مناسبت‌ها بسیار ویژه و گسترده است. اوج این خدمت‌رسانی در نوروز ۱۴۰۱ بود که ایام عید نوروز و نیمه شعبان همزمان شده

شاهد این هستیم در زمان بارندگی با کمترین مشکلات در سطح شهر مواجهیم. یکی دیگر از اقدامات سال ۱۴۰۰ تهیه یک سری ماشین آلات مورد نیاز بود که در این راستا سه دستگاه ماشین آلات مکند برای کنترل آب‌های سطحی، یک عدد کمرشکن برای انتقال ماشین آلات خدمات شهری، یک عدد جرثقیل ده تن و دو عدد دستگاه نمک پاش خریداری شد.

انجام شده سرانه فضای سبز شهر قم در پایان سال ۱۴۰۰ به ۵/۵٪ مترمربع رسیده است و بر اساس ارزیابی‌های انجام شده قم از لحاظ استاندارد فضای سبز در بین کلانشهرها در رتبه سوم قرار دارد که با توجه به وضعیت اقلیمی شهر، جایگاه بسیار خوبی محسوب می‌شود.

در این رابطه ۴ میلیون ۸۶۰ هزار اصله درخت و درختچه در سطح معابر کاشته شد و احداث و تکمیل شبکه آب خام به طول ۲۷۳ کیلومتر و همچنین احداث سیستم آبیاری تحت فشار به مساحت ۱۵ میلیون مترمربع انجام شد و در کنار آن موضوعات ایمنی، ساماندهی و تکمیل روشنایی بوستان‌های شهری نیز در دستور کار بوده که تا به امروز ۳۴۲ بوستان شهری مورد بررسی قرار گرفته و در تأمین ایمنی شدند.

هم چنین ۲۵۷ عدد مجموعه وسیله بازی کودکان و دو هزار و ۷۹۸ دستگاه ورزشی و تندرستی خریداری و نصب شده و بسترسازی اختصاص ۴/۵ میلیون مترمکعب پساب برای آبیاری فضای سبز در دستور کار است.

در زمینه مباحث مربوط به استفاده از انرژی پاک و خورشیدی، ۱۱ نیروگاه خورشیدی و ۵۵ آبگرمکن برای استفاده در سرویس بهداشتی بوستان‌ها تأمین شده است.

**میزان پیشرفت پروژه‌های حوزه خدمات شهری**  
مطابق با بودجه پیش‌بینی شده سال ۱۴۰۰ چه میزان است؟

در سال ۱۴۰۰ در حدود ۴۴۷ پروژه در حوزه‌های مرتبط با خدمات شهری با اعتباری بالغ بر ۳۴۰ میلیارد تومان در سطح مناطق هشتگانه، سازمان‌ها و حوزه معاونت انجام شده است. ۷۵ پروژه به طور مستقیم در بودجه مصوب حوزه معاونت خدمات شهری با اعتباری بالغ بر ۱۵۰ میلیارد تومان پیش‌بینی شد که طبق شاخص‌های کنترل پروژه و ارزیابی عملکرد بالای ۹۰ درصد این پروژه‌ها به صورت مطلوب به اتمام رسیده است.



**تغییر چهره شهر قم در حیطه فضای سبز در طول سال‌های اخیر محسوس است. در این زمینه معاونت خدمات شهری شهرداری قم چه عملکردی داشته است؟**

از مسائل مورد توجه در رابطه با ارتقاء کیفیت محیط زیست، توسعه فضای سبز است که پروژه‌های بسیار خوبی از جمله احداث بوستان‌ها در سطح مناطق هشتگانه و آبیاری مکانیزه فضاهای سبز شهری طراحی و اجرا شد. از سال ۱۳۹۴ تاکنون بیش از ۱۲۰ بوستان در شهر قم احداث شده و با اقدامات

با توجه به نیازسنجی انجام شده، مرکز مدیریت هوشمند پایش و نظارت بر خدمات شهری نیز ایجاد شد که با فعالیت این مرکز به صورت شبانه‌روزی و بر خط بر تمام خودروهایی خدمات شهری نظارت انجام می‌گیرد.

**با توجه به پیوستگی امور مرتبط با معاونت خدمات شهری و محیط زیست و رفتار مردم، در حیطه مشارکت‌های شهروندی چه اقداماتی در سال ۱۴۰۰ صورت گرفت؟**

هر جا به موفقیتی به دست آمده، قطعاً سمت دیگرش تلاش و همراهی شهروندان بوده و هر جا چالش‌ها ادامه دارد، برای رفع آن نیازمند مشارکت بیشتر مردم خواهیم بود. در مسیر جلب مشارکت‌های مردمی برای امور خدمات شهری، ۱۶۰ هزار نفر ساعت در سال ۱۴۰۰ آموزش شهروندی انجام شده و همچنین در رابطه با آموزش درون سازمانی، کلیه عوامل پاکبان و مؤثر در مدیریت پسماندهای شهری هم آموزش‌های تخصصی لازم را با ۵۴ هزار نفر ساعت کسب کردند.



## کدام موضوع در سال ۱۴۰۰ به صورت ویژه دیده شد و به عنوان کاری نو مطرح است؟

تشویق فعالان ساخت و ساز به رعایت مباحث زیست محیطی و ترویج ساخت ساختمان‌های سبز یکی از برنامه‌های ما در سال ۱۴۰۰ بود. با توجه به تبیین و اطلاع‌رسانی و آموزش‌های انجام شده افرادی تقاضا کردند که بتوانند ساختمان‌هایی در سطح مناطق هشتگانه احداث کنند که در زمینه مدیریت پسماند، سرانه فضای سبز و مصرف بهینه آب شاخص‌های لازم را رعایت کنند و



گواهینامه ساختمان سبز را اخذ کنند که در سال ۱۴۰۱ مجدانه این امر پیگیری می‌شود و شهروندانی که در زمینه رعایت الزامات مربوطه در ساختمان‌سازی همکاری کنند از ۵۰ درصد تخفیف در عوارض ساختمانی بهره‌مند می‌شوند.

## حیطه اموری که توسط معاونت خدمات شهری پیگیری می‌شود، بسیار وسیع است. چطور می‌توان با توجه به این طیف وسیع، نظارت درستی بر عملکرد زیرمجموعه داشت؟

در حوزه خدمات شهری موضوعات فرآیند محور تعریف می‌شود که نتیجه آن ارائه خدمات مطلوب به خدمت‌گیرندگان است. این فرآیندها باید به طور مستمر ارزیابی، کنترل و آسیب‌شناسی شوند تا بهبود مستمر را شاهد باشیم و در حداقل زمان حداکثر خدمات با بهترین کیفیت ارائه شود.

## مهم‌ترین سیاست معاونت خدمات شهری در سال ۱۴۰۰ چه بود؟

موضوعاتی که در حوزه خدمات شهری در سال ۱۴۰۰ پیگیری شد، دارای سه اصل دانش محوری، مردم‌مداری و قانون محوری بود و همین سیاست در سال ۱۴۰۱ نیز ادامه دارد.

با توجه به شعار سال مسئله دانش محوری برای ما به عنوان یک موضوع کلیدی مطرح است. به عنوان مثال در حوزه خدمات ایمنی و آتش‌نشانی باید طبق آخرین استانداردها و سیاست و بر اساس رویکرد پیشگیرانه با آموزش باشد که در همین راستا با استفاده از تکنولوژی‌های نوین در سال ۱۴۰۰ شاهد گازگرفتگی در چادرهای مسافری نبودیم.

یکی از اهداف سیاست دانش محوری، افزایش بهره‌وری در ارائه خدمات است. یکی از موضوعاتی که هزینه زیادی را به خود اختصاص می‌دهد مدیریت پسماندهای شهری است، به همین منظور اقداماتی در سال ۱۴۰۰ انجام شده و در سال ۱۴۰۱ هم ادامه دارد و یکی از این اقدامات مکانیزاسیون نظافت است و هم‌چنین قصد داریم در سایت البرز با موضوعات بازیافت و زیست محیطی درآمدزایی انجام شود.

مباحث مربوط به پیشگیری و رفع تخلفات شهری هم با سیاست‌گذاری که انجام شده در غالب مناطق برون‌سپاری شده و با همکاری دستگاه‌های قضایی و انتظامی مسائل رفع و ساماندهی شده است. در این زمینه حرکت بر مدار قانون، اولویت کاری ما محسوب می‌شود و تلاش کردیم با آموزش مستمر نیروها از رفتارهای فراقانونی پیشگیری کنیم.

## در حوزه ارتقای سطح نظم و انضباط شهری چه اقداماتی در سال ۱۴۰۰ رخ داده است؟

در رابطه با صنوف مزاحم با محوریت سازمان میادین و ساماندهی مشاغل شهری، مباحث مربوط به شهرک خودرویی و صنوف پیگیری شده است. اخبارهای لازم به مشاغل مزاحم در سطح شهر داده شده و بخشی از این صنوف در شهرک صنوف ساماندهی شده است و نیز مباحث مربوط به کنترل ساخت و سازها با محوریت اداره کل پیشگیری و رفع تخلفات شهری و مناطق هشتگانه پیگیری و اجرا می‌شود.

## مهم‌ترین چالش‌هایی که در سال ۱۴۰۰ در حوزه خدمات شهری شهر قم با آن مواجه بودید، چیست؟

ما باید این موضوع را بپذیریم که شهر موجود زنده است و از طرفی مسائل مربوط به توسعه و گسترش شهر را هم در دستور کار داریم، به هر حال شهرداری به عنوان



متولی امر نیازمند حمایت‌های دولت است.

با توجه به شرایط اقتصادی حال حاضر مسئله تأمین ماشین‌آلات آتش‌نشانی یکی از چالش‌های پیش‌روی ما است و انتظار داریم وزارت کشور اعتبارات لازم را برای تهیه ماشین‌آلات مورد نیاز خصوصاً آتش‌نشانی تخصیص دهد.

یکی دیگر از موضوعات افزایش حقوق و دستمزد است که در بخش کارگری افزایش ۵۷ درصدی و در بخش کارمندی افزایش ۱۰ درصدی را شاهد هستیم و یکی از دغدغه‌های ما به صورت مستمر، تأمین حقوق و دستمزد کارکنان در بخش‌های مختلف اعم از فضای سبز و مدیریت پسماند است که به طور میانگین ماهیانه حدود ۴۰ میلیارد تومان باید تأمین اعتبار لازم برای پرداخت حقوق کارکنان را داشته باشیم و به دستور شهردار محترم باید تا پنجم هر ماه حقوق باغبانان و پاکبانان پرداخت شود که این موضوع تاکنون محقق شده است.

در حوزه زیرساخت‌هایی مثل پارکینگ و تسهیلات رفاهی شهروندان اعم از سرویس بهداشتی و فضای سبز در مقوله اسکان، با توجه به خیل عظیم زائران نیازمند حمایت‌های لازم هستیم تا بتوانیم در این مناسبت‌ها خدمات مورد نیاز زائرین و مجاورین را خصوصاً در هسته مرکزی شهر و مسجد مقدس جمکران به طور مناسب ارائه دهیم و امیدواریم اعتبارات لازم از سمت دولت و استان تأمین شود.

## آموزش نیروی انسانی چه جایگاهی در ارتقای سطح خدمات داشته است؟

با توجه به سیاست‌گذاری‌های انجام شده کارها به سمت صنعتی شدن گرایش پیدا کرده و دانش محور شده است؛ غالب فعالیت‌ها در حوزه‌های مختلف اعم

از مدیریت پسماند، فضای سبز و آتش‌نشانی به صورت مکانیزه انجام می‌شود و در تلاش هستیم از فناوری و ماشین‌آلات به روز استفاده کنیم.

## معاونت خدمات شهری در هماهنگی با دیگر ارگان‌ها در زمینه مقابله با پدیده‌هایی مانند اعتیاد چه اقداماتی انجام داده است؟

در موضوع معتادین متجاهر و متکدیان با محوریت اداره کل پیشگیری و رفع تخلفات شهری و همکاری دستگاه‌های قضایی، انتظامی و دادستانی اقدامات بسیار خوبی انجام شده است.

۲۵ درصد هزینه‌های مربوط به مباحث ساماندهی معتادین متجاهر را شهرداری قم متقبل شده و برای سال ۱۴۰۰ حدود ۴۰۰ میلیون تومان به حساب بهزیستی واریز کردیم. در این حوزه ۳۰ دستگاه باید فعالیت داشته باشند که یکی از دستگاه‌هایی که به خوبی به تکالیف قانونی خود عمل کرده، شهرداری است.

از طرفی مباحث مربوط به گرمخانه و ساماندهی افراد بی‌خانمان در سطح مناطق در جریان است که این افراد با محوریت اداره کل بهزیستی استان قم و مرجع قضایی جمع‌آوری می‌شوند و درصد هستیم یک مکان مناسب به خصوص برای بانوان داشته باشیم. احداث گرمخانه هم در همین مسیر مصوب شده که بودجه آن نیز از محل اعتبارات سفر رئیس جمهور به قم تأمین شده است.

## اجرای طرح جامع مدیریت آب‌های سطحی

تدوین طرح در سال ۱۳۹۷

بروزرسانی طرح جامع در سال ۱۴۰۰



لایروبی

۵۳۰۰۰ متر

کانال آب‌های سطحی



پلاک‌گذاری

۵۰۰۰

حلقه چاه جذبی



۱۹ نقطه

آسیب‌پذیر

در برنامه بلندمدت



رفع مشکل

۱۰۷ نقطه

آسیب‌پذیر



شناسایی

۱۶۸ نقطه

آسیب‌پذیر

# معاونت خدمات شهری شهرداری قم در سال ۱۴۰۰



۱۴  
خودروی  
مکانیزه

تنظیف روزانه  
**۲۸ میلیون**  
مترمربع

۱۵۰۰  
پاکبان



۱۴۰  
خودرو

انتقال روزانه  
**۷۶۰ تن زباله**  
به صورت میانگین

۲۳۰  
پاکبان



خرید  
ماشین آلات  
خدمات شهری



۱ دستگاه  
جرثقیل ۱۰ تن

۲ دستگاه  
نمک پاش

۳ دستگاه  
مکنده آب های سطحی

۱ دستگاه  
تریلی کمرشکن



کاهش هزینه و  
افزایش سرعت نظافت شهری

تاسیس مرکز هوشمند  
مدیریت و پایش  
خودروهای خدمات شهری

ارتقای بهره‌وری  
در فرایندهای خدمات شهری



عقد قرارداد  
با پیمانکاران  
خدمات شهری

به ارزش  
۲۰۰ میلیارد تومان



حفر چاه های جذبی  
تکمیل ماشین آلات مورد نیاز

اجرای ۹۵٪  
پروژه های مدیریت  
آب های سطحی

تکمیل شبکه  
هدایت آب های سطحی



توسعه بوستان های جدید  
مانند بوستان زائر، خضر و...

نگهداری و توسعه  
فضای سبز

نگهداری از ۲۶ میلیون مترمربع  
فضای سبز شهر قم

شناسائی و رفع **تخلّفات شهری** در سال ۱۴۰۰

نگاهی به جمع آوری متکدیان از سطح شهر در سال ۱۴۰۰



جمع آوری و مشخص شدن وضعیت  
**۳۱۰۰ متکدی**  
 در مناطق هشتگانه شهر قم

۱۹۸۶ نفر ۶۶۱ نفر ۳۹۱ نفر



**جلوگیری از ساخت و ساز غیرمجاز**

۱۰۴۲ مورد  
 جلوگیری از ساخت و ساز  
 متغایر با مفاد پروانه

۱۱۱ مورد  
 جلوگیری از ساخت و ساز  
 بدون پروانه از کف

آزادسازی  
 ۵۰,۰۰۰ متر  
 اراضی ملی

۲۳۰ نیروی فعال  
 تخلّفات شهری  
 در منطقه هشتگانه

۱۷۵ مورد  
 جلوگیری از ساخت و سازهای  
 حاشیه شهر به صورت قلعه غیر مجاز

۳۵۸ مورد  
 جلوگیری از ساخت و سازهای  
 حاشیه شهر به صورت دیوارچینی

۹۸۹ مورد  
 جلوگیری از ساخت  
 طبقات ما زاد بر پروانه

۴۵,۰۰۰ متر  
 آزادسازی اراضی حاشیه شهر



۱۱۳ مورد  
 جلوگیری از ساخت و سازهای  
 حاشیه شهر به صورت گاراژ غیرمجاز





# مهم ترین پروژه های مطالعاتی مرکز مدیریت بحران شهرداری قم



پروژه جانمایی  
شتاب نگارها  
در سطح شهر



پروژه  
تحقیقاتی - مطالعاتی  
سیل و زلزله



اسکان  
اضطراری



مطالعات روش های  
تخلیه امن اضطراری  
محلات شهر



## دستاوردهای سال ۱۴۰۰ مرکز مدیریت بحران شهرداری قم



ریاست کمیته پیشگیری  
و کاهش خطر  
مجمع کلانشهرها



دبیری تدوین  
ساختار مدیریت بحران  
در سطح ملی



اجرای ۱۴ مانور  
در سطح شهر



اجرای حدود  
۱۳ هزار نفر ساعت  
برنامه آموزشی

# نگاهی به عملکرد سازمان مدیریت پسماند در سال ۱۴۰۰



**۲۲۰ سرویس**  
جمع آوری و انتقال زباله  
در شبانه روز



**تولید روزانه  
۶۰۳ تن زباله**  
در شهر

## دستاوردهای مهم سال ۱۴۰۰



**کاهش ۱۸ درصدی پسماند روزانه**  
به دلیل ترویج فرهنگ تفکیک از مبدا

در آمدزایی از طریق  
**مدیریت و ذخیره پسماندها**



## بهره برداری از پروژه های عمرانی



اتمام سایت تخمیر  
**شماره یک کود کمپوست**

احداث ساختمان  
**امحای پسماندهای پزشکی**

**ساخت مجتمع رفاهی**  
سایت البرز

نصب و راه اندازی  
**دستگاه بی خطر سازی**  
پسماندهای پزشکی



## فعالیت های فرهنگی اجرا شده

برگزاری  
**آموزش های مجازی**

طرح راه اندازی  
**نرم افزار تفکیک از مبدا**

**استقرار ۵۶ غرفه**  
و ساختمان بازیافت

**جلب مشارکت شهروندان**  
در موضوع تفکیک از مبدا



## افق پیش رو

**تبدیل تمامی پسماندها**  
به مواد و انرژی

**ضابطه مند شدن عملیات**  
**ذخیره سازی و تحویل**  
پسماند بین شهرداری و شهروندان



**اخذ هزینه مدیریت پسماند**  
از تولید کنندگان

**به حداقل رساندن**  
دفن پسماند



# شهری ایمن در سال ۱۴۰۰

نجات ۱۴۴۴ نفر  
از بلایا و موقعیت‌های  
خطر آفرین



نجات  
۸۳ شهروند  
از آتش



نجات  
۱۴۲۹ نفر



۱۹۸۲  
حریق



۷۴۱۱ خدمت ایمنی ارائه شده  
از سوی سازمان آتش نشانی



## مهم‌ترین پروژه‌های فضای سبز در سال ۱۴۰۰

بوستان محله یک

پردیسان

۵۰,۳۴۰  
مترمربع

فاز نخست

بوستان خضر

۱۵۰,۰۰۰  
مترمربع

بوستان

زائر

۲۲۰,۰۰۰  
مترمربع

آغاز

عملیات اجرایی  
فاز دو بوستان  
زائر، خضر و کوثر

اجرای

۱۸۰ پروژه  
توزیع آب

۳۵

پارک کوچک  
محله‌ای و شهری



# عملکرد سازمان زیباسازی در سال ۱۴۰۰

**اجرای ۱۲۰ پروژه زیباسازی**  
به ارزش ۳۵۰ میلیارد ریال

اجرای ۶۰ پروژه  
**نورپردازی و روشنایی**

اجرای دیوارنگاره  
**بلوار سردار سلیمانی**

رونمایی از  
**۱۰ سردیس شهدا**

رنگ آمیزی  
**۴۰ گنجشک بهاری**

اجرای ۲۶۰ تیر روشنایی نورپردازی  
**در بلوار پیامبر اعظم (ص)**

اجرای ۱۸۰۰۰ متر  
**دیوارنگاره و نقش برجسته**

حذف زوائد بصری  
**در خیابان انقلاب**

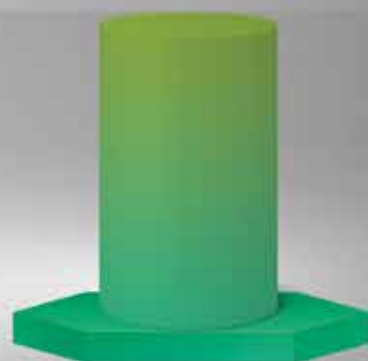
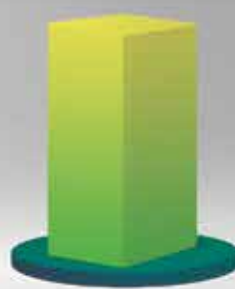
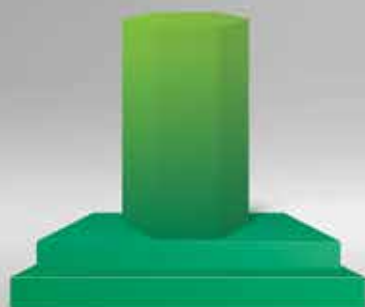

## سازمان میادین میوه و تره بار و ساماندهی مشاغل شهری شهرداری قم در سال ۱۴۰۰

### احداث و توسعه مجتمع های صنفی و کارگاهی

تکمیل ۱۷ غرفه خرده فروشی در میدان شهید رجایی  
تکمیل ۴ عدد سوله در امتداد بلوک ۱۰ میدان شهید رجایی  
لکه گیری و روکش آسفالت  
به متر از (۲۴۰۰۰ متر مربع) شوارع میدان شهید رجایی  
احداث ۶ مغازه در جنب مسجد در میدان شهید رجایی

### میدان میوه و تره بار شهید رجایی

### توسعه و احداث شهرک های تخصصی کسب و کار با مشارکت بخش خصوصی

شهرک خودرو  
احداث اتاق تاسیسات و دیوار محوطه تصفیه خانه شهرک خودرو  
تکمیل نماز خانه و سرویس بهداشتی جنب بلوک ۹  
توسعه فضای سبز ورودی شهرک خودرو

### شهرک خودرو

### ساماندهی و رفع مزاحمت اصناف رسته های شغلی

پروژه تملک میدان شهید مطهری  
تکمیل ۱۰ واحد کارگاهی در شهرک صنوف  
تکمیل ۴ واحد خدماتی در شهرک صنوف  
جدول گذاری شهرک صنوف فاز ۳  
اجرای کانال یا لوله دفع آب های سطحی ورودی شهرک صنوف

### شهرک صنوف

توسعه مراکز تهیه و توزیع کالای مصرفی خانواده  
بار ویکرد محله محوری

ساماندهی روز بازاریهای منطقه ۱ و ۵ - منطقه ۶ خیابان بعثت - تهرانی مقدم

### سطح شهر

### احداث و توسعه بازارها در جهت افزایش شعاع پوشش

ایمن سازی زمین خیابان آذر  
احداث ۵ بازارچه مشارکتی خویش مالک ریحان در مناطق کم بر خوردار

خرید زمین جهت توسعه فعالیت های مرتبط با سازمان

### سطح شهر

افزایش جذابیت از طریق ارتقاء کیفیت  
محصولات و خدمات ارائه شده

ارتقاء کیفیت خدمات در ۴ روز بازار  
(شن ریزی و تسطیح و احداث سرویس بهداشتی)

ارتقاء گیوسگ ها (بهسازی و ساخت گیوسگ)

### سطح شهر

### انتقال و ساماندهی صنوف کارگاهی آلاینده

تحويل غرفه های خودرویی ساخته شده  
در سال جاری به بهره برداران خودرویی  
اجرای زیرساخت خط برق ۲۰ کیلوولت  
از پست معصومه تا ورودی شهرک خودرو  
اجرای زیرساخت شبکه برق ۲۰ کیلوولت شهرک صنوف

### شهرک خودرو - شهرک صنوف

## مهم ترین اقدامات سازمان آرامستان های شهرداری قم در سال ۱۴۰۰

### پروژه های عمرانی:

۷۴۰۰۰ متر مربع  
اجرای آسفالت معابر  
جدید الاحداث و بهسازی

ساخت قطعه ممتاز دو طبقه  
شامل ۱۴ مقبره ۲۴ نفره

ساخت ۲۲۶۲ قبر  
عمومی و خانوادگی

نصب و اجرای  
نیروگاه خورشیدی  
۷۰ کیلووات

۲۲۰۰۰ متر مربع  
اجرای موزائیک فرش  
بهشت معصومه (س) و دارالسلام

۴۵۰۰۰ متر مربع  
اجرای زیر سازی معابر



۱۰۰۰۰ متر  
طول اجرای  
جدول گذاری معابر















# ۴ فنی و عمرانی

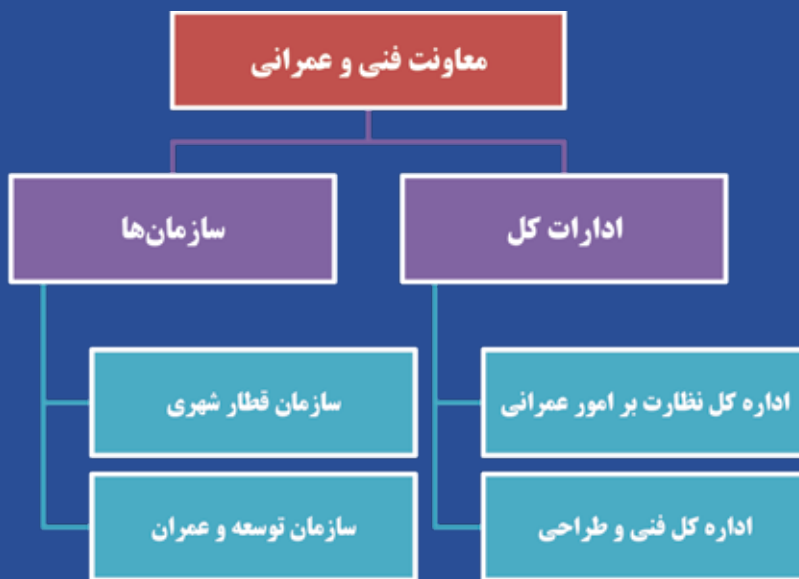

قم به‌عنوان کلان‌شهری با ویژگی‌های خاص و شهری که هر ساله میزبان میلیون‌ها زائر داخلی و خارجی است، در طول دهه‌های گذشته همواره به توسعه نیازمند بوده است. این شهر در تاریخ پس از انقلاب، تجربه‌های متفاوتی از رشد جمعیت و مهاجرت بی‌رویه تا برگزاری رویدادهای بسیار مهم بین‌المللی را از سر گذرانده و تمام این‌ها اثبات می‌کند شهر قم به اجرای پروژه‌های بزرگ عمرانی و ارتقای ساختارهای اساسی خود محتاج است.

کسانی که در هفت سال گذشته به قم سفر نکرده باشند، قطعاً در نخستین بازدید شگفت‌زده خواهند شد. انبوهی از پروژه‌های بزرگ و کوچک عمرانی و فضای سبز که در سال‌های اخیر در شهر قم اجرایی شده چهره شهر را متفاوت از گذشته کرده و این روند ادامه دارد.

**عباس حلوائی زاده**، معاون فنی و عمرانی شهرداری قم در این گفت‌وگو به شرح اقدامات شهرداری قم در حوزه فنی و عمرانی در سال ۱۴۰۰ پرداخته است.





## توجه ویژه به پروژه‌های فرهنگی ورزشی در بودجه عمرانی شهرداری قم

نیم برابر افزایش قیمت آسفالت داشتیم.

باتوجه به منابعی که تخصیص داده می‌شد، طی سال‌های گذشته حداقل حدود ۳۰ هزار تن آسفالت مصرفی سطح شهر توزیع می‌شد که با وجود افزایش قیمت‌ها باید اولویت بندی می‌کردیم. در سال گذشته باتوجه به اینکه در زمینه بودجه آسفالت ۷۰ درصد افزایش داشتیم اما آسفالت انجام گرفته نصف شد و موفق شدیم ۱۴۰ هزار تن توزیع آسفالت طی سال ۱۴۰۰ اجرا کنیم.

### کدام پروژه‌های شاخص عمرانی در سال ۱۴۰۰ اجرایی شد؟

یکی از پروژه‌های شاخص سال ۱۴۰۰ تقاطع غیرهمسطح سلام بود. این تقاطع پروژه‌ای بود که حجم عملیات عمرانی بالایی نداشت اما بسیار پروژه تنش‌زایی بود و بار ترافیکی بسیاری داشت. در واقع باید به نحوی پروژه را اجرامی کردیم که انسداد ترافیکی به هیچ وجه ایجاد نشود. از طرفی سه نهر زراعی و کشاورزی آب‌بر داشتیم که نباید انسداد مسیر ایجاد می‌شد چرا که قطع شدن آب موجب زیان کشاورزان پایین دست می‌شد. با فزیندی، اجرای پروژه با اعتبار بالغ بر ۱۴ میلیارد تومان به تکمیل و بهره‌برداری رسید. دغدغه‌خاطری که چندین سال نسبت به سیمان و منظر ورودی جعفریه وجود داشت و تصادفات بسیار زیادی که در این حوزه وجود داشت برطرف شد.

از جمله پروژه‌هایی که سال ۱۴۰۰ به بهره‌برداری رسید، تقاطع غیرهمسطح بلوار فردوسی به پیامبر اعظم (ص) بود که با ۴۰ میلیارد تومان هزینه اجرایی شد. این پروژه چهار خط رفت و چهار خط برگشت را شامل می‌شد. با اتصال این نقطه بالغ بر ۲ هزار و ۳۰۰ متر طول مسیر وضع شد. در واقع از بلوار شهیدان شاهرودی تا بلوار جمهوری اسلامی اتصال شهری برقرار شد.

یکی از وظایف عمده شهرداری در شهر تشکیل حلقه‌های ترافیکی است. یکی از حلقه‌های میانی محور فردوسی است که در این قسمت قرار داشت. باید این حلقه‌ها را در زمان مناسب به بهره‌برداری برسانیم؛ این موضوع موجب می‌شود که ترافیک را میان مناطق بتوان تقسیم‌واز هسته مرکزی دور کرد. محور فردوسی تقریباً به اتمام رسیده است و تنها بحث تقاطع‌ها هنوز مطرح است که

### پروژه‌های شاخص سال ۱۴۰۰ معاونت عمرانی شهرداری قم در حوزه طراحی کدام موارد بودند؟

در سال ۱۴۰۰ در مسائل طراحی اقدامات زیرساختی صورت گرفت که می‌توان به طراحی اجرای پروفیل‌های طولی و عرضی برای هدایت آب‌های سطحی و همچنین بالغ بر ۶۶ کیلومتر طراحی معابر اشاره کرد. طرح‌های اصلاح هندسی از جمله طراحی بلوار شهیدان برقی، خیابان نیک‌اندیش، بلوار شهید کریمی و شهید کبیری، تقاطع میدان کشاورز و تقاطع معلم از دیگر پروژه‌های شاخص در حوزه طراحی بود. در زمینه طراحی تقاطع‌های غیرهمسطح نیز ادامه تونل غدیر در فاز پنج عمار یاسر تا میدان سپاه در دستور کار قرار گرفت که تا قبل از خیابان بیگدلی اقدامات طراحی انجام شد. طراحی فاز یک میدان مرجعیت، فاز یک بلوار شهید کبیری و شهر قائم نیز انجام شد.

همچنین در سال ۱۴۰۰ بازنگری و طراحی تقاطع غیرهمسطح فردوسی صدوق انجام گرفت. در چندین معبر بازنگری و مطالعات روسازی انجام گرفت چرا که برخی از نقاط درون شهر را نمی‌توان مانند معابر عادی طراحی کرد، برای مثال در بلوار شهید خدایم که آب‌های سطحی بسیار بالا و حجم ترافیک نیز بسیار زیاد است، نیاز به اجرای روسازی جدید داشتیم.

در زمینه احداث بوستان‌ها، طراحی فاز سه بوستان زائر و فاز دو بوستان خضر نبی (علیه السلام) عملیاتی شد و همچنین برخی بوستان‌های محله‌ای را نیز در سال ۱۴۰۰ اجرایی شد.

### در زمینه آسفالت معابر چه اقداماتی توسط معاونت فنی عمرانی در سال ۱۴۰۰ انجام شد؟

یکی از وظایف این معاونت بحث آسفالت است که در سال ۱۴۰۰ افزایش قیمت‌ها را شاهد بودیم، به نحوی که طی دو سال اخیر پنج و



در دستور کار قرارداد.

تقاطع دیگری که در حلقه فردوسی سال گذشته در دستور کار قرار گرفت، تقاطع غیرهمسطح نماز است که در حال انجام عملیات تکمیلی آن هستیم. این تقاطع سه سطح، طراحی شده و سطح منفی یک، ادامه بلوار فردوسی است و روگذر آن بلوار جمهوری اسلامی با عرض ۲۰ متر است. در این پروژه بخش عمده‌ای از تأسیسات درون شهری به کار گرفته شد. دو سمت جمهوری کسبه فعالیت دارند و مسیر نباید مسدود می‌شد و همچنین انشعابات نباید مشکل پیدا می‌کرد که همه این اقدامات عملیاتی و کلیه ستون‌های محور روگذر تکمیل شده است و امیدواریم این پروژه روان‌سازی شود.

سال ۱۴۰۰ همچنین شاهد بهره‌برداری از مسیر ورودی پل ۹ دی بودیم که این پروژه دارای طول هزار و ۱۰۰ متر است. طی سال‌های گذشته محور مستقیم به بهره‌برداری رسید و هر سال با توجه به اولویت ترافیکی مسیرهای مختلف اجرا شد که آخرین آن برای اتصال بلوار امام رضا (ع) به بلوار جمهوری اسلامی به سمت میدان سپاه بود اجرا شد.

یکی از اقدامات ارزشمند در بحث عمران که توسط شهرداری انجام گرفت، ساخت سالن‌های چندمنظوره فرهنگی و ورزشی بود. هدف گذاری شهرداری قم طی سه سال پیش این بود که در هر منطقه، یک مجتمع فرهنگی ورزشی وجود داشته باشد، طی سال‌های گذشته در منطقه ۶ و یک این مجموعه به بهره‌برداری رسیده بود. در سال ۱۴۰۰ مجموعه ورزشی منطقه ۲، چهار و پنج افتتاح شد و امیدواریم طی سال ۱۴۰۱ مجموعه فرهنگی ورزشی منطقه سه و منطقه هشت نیز تکمیل و بهره‌برداری شود.

### با توجه به اینکه احداث بوستان‌های شهری از جمله اقدامات مشترک معاونت عمرانی و معاونت خدمات شهری محسوب می‌شود، در این زمینه در سال ۱۴۰۰ چه عملکردی اتفاق افتاد؟

یکی از دستاوردهای خوب شهرداری احداث بوستان برای ایجاد محیط‌های شاد برای مردم بود. شهر قم معمولاً هم سطح است و به همین خاطر بوستان‌ها معمولاً هم سطح و یک شکل بودند. برای اینکه نوع جدیدی از بوستان را در سطح شهر قم اجرایی کنیم که مسیرهای پیاده شیب تند و یا مسیرهای دوچرخه داشته باشند، بوستان هزار هکتاری مورد توجه قرار گرفت.

برای سال ۱۴۰۰ بوستان خضر در دستور کار قرار گرفت که این بوستان حدفاصل بلوار شهید آوینی، بلوار شهید کریمی، کوه خضر و بوستان شهدای گمنام به مساحت ۴۵ هکتار قرار گرفته است که فاز نخست آن حدود ۱۵ هکتار شامل محوطه سازی و اتصال آن به بوستان شهدای گمنام بود و در سال ۱۴۰۰ به بهره‌برداری رسید. فاز دوم در ۳۰

هکتار سال ۱۴۰۱ به بهره‌برداری می‌رسد که شامل ادامه مسیر بوده و مسیر دوچرخه، مسیر پیاده، زمین بازی، ساختمان مدیریت و غیره است. نحوه طراحی بوستان به گونه‌ای است که تمام اعضای خانواده با هر سن و سال می‌توانند از آن استفاده کنند.

بوستان دیگری که با همین شکل و توپوگرافی به بهره‌برداری رسید فاز نخست بوستان زائر بود. بوستان زائر حدفاصل بلوار ولیعصر (عج) و دامنه کوه دوبرادران واقع شده و باغ ایرانی، آمفی تئاتر، آب‌نما، مسیرهای پیاده، مسیرهای دوچرخه، شبکه روشنایی و سکویهای نشیمن از جمله امکاناتی است که در این بوستان ایجاد شد. بوستان زائر به دلیل موقعیت خاص خودش به نوعی بام شهر قم است.

### یکی از پروژه‌های شاخص سال ۱۴۰۰ فاز سوم پیاده‌راه ارم است. این پروژه از لحاظ زمان بندی و اجرا چگونه پیش رفت؟

فاز نخست پیاده‌راه آیت الله مرعشی نجفی (ارم) سال‌های گذشته به بهره‌برداری رسید که حدفاصل سه راه بازار تا خیابان انقلاب را در برمی‌گرفت و قسمت بعدی خیابان انقلاب حدفاصل عمار یاسر تا خیابان ارم بود که در پایان سال ۱۳۹۹ به بهره‌برداری رسید و فاز دوم خیابان ارم نیز در همان سال اجرا شد و سال ۱۴۰۰ قسمت سوم خیابان آیت الله مرعشی نجفی از خروجی حرم حضرت معصومه علیها السلام تا چهارراه شهدا شامل ۶ هزار مترمربع پیاده‌راه سازی شد. محور میانی به عرض هفت متر مسیر خودروهای اضطراری و جابه‌جایی بار برای کسبه است. طرفین حدوداً هفت متر پیاده‌راه دارد. سکویهای نشیمن، ستون‌های سنگی، نیمکت‌ها و سطوح زباله در این پروژه طراحی و اجرا شد. این پروژه برای تردد مردم به سمت حرم حضرت معصومه (س) حیاتی بود که دوماه زودتر از برنامه زمان بندی به بهره‌برداری رسید.

### وضعیت پروژه تونل جمهوری اسلامی به عنوان یکی از پروژه‌های بزرگ عمرانی سال ۱۴۰۰ چیست؟

**فهرست بهای اقلام عمرانی سال ۱۴۰۰ نسبت به سال ۱۳۹۹ متوسط ۸۰ درصد، رشد داشته است. در چنین شرایطی رسیدن به پیشرفت فیزیکی همپای پیشرفت ریالی ساده نیست**



پروژه ادامه بلوار جمهوری اسلامی در منطقه دو به طول کل پروژه از قبل از میدان امام حسین علیه السلام حدود هزار و ۲۰۰ متر است که با توجه به بازنگری طرح حدود هزار متر شد. در این پروژه مهم این بود که حداقل تغییر در بافت را داشته باشیم و به همین دلیل بعد از بلوار امام حسین علیه السلام حدود ۳۸۰ متر به صورت تونل اجرا شد. ورودی قبل از میدان امام حسین علیه السلام احداث شده و دو خط عبور رفت و دو خط عبور برگشت داریم. اکنون ۸۰ درصد پیشرفت فیزیکی داشته است که هم‌زمان با اجرای پروژه، جایجایی تأسیسات و تملکات انجام گرفت. جابه‌جایی فاضلاب، شبکه‌های فشار ضعیف و قوی، جابه‌جایی آب، مخابرات و گاز از جمله اقدامات عمرانی این پروژه بود که به علت قدیمی بودن بافت بسیار نفس‌گیر بود. سازه اصلی در حال حاضر به اتمام رسیده و عملیات زیرسازی و روسازی در حال اجرا است. زیرگذر در هشت مدول به بهره‌برداری رسیده است. دیواره‌سازی، جدول‌گذاری، اجرای سپتیک و... در حال انجام است. برای اجرای این پروژه به انضمام تملکات، بالغ بر ۳۰۰ میلیارد تومان هزینه شد. با اجرای این پروژه، بلوار جمهوری اسلامی که نخستین محور بزرگراهی درون شهری است، به بلوار یادگار امام (ره) اتصال پیدا خواهد کرد.

کوثر انجام می‌گیرد.

اجرای زیرساخت‌های محله ۹ واقع در پردیسان در دستور کار قرار گرفت که زیرساخت‌ها اجرا نشده بود اما در حال اجرا است. سال گذشته حدود پنج میلیارد تومان برای آماده‌سازی آن هزینه شد. اما برای سال جاری حدود هفت میلیارد تومان در نظر گرفته شده است.

بوستان رضوان، بوستانی فراسهری واقع در منطقه یک است که بعد از بزرگراه امام علی علیه السلام و ادامه خیابان محتشم کاشانی قرار گرفته است.

احداث ورودی غربی تونل غدیر از دیگر پروژه‌ها است که مسیر دسترسی از پارکینگ شرقی حرم مطهر و تونل غدیر در آن اتفاق می‌افتد. هم‌زمان با ایجاد این مسیر، پلاک‌های اقامتی و هتل‌ها باید دارای مسیرهای دسترسی می‌شدند که این اقدام انجام گرفت.

### با توجه به شرایط تورمی، مسئله مدیریت مالی پروژه‌ها چگونه پیش می‌رود؟

واقعیت این است که در شرایط کنونی هرچند از نظر ریالی پروژه‌ها به پیشرفت خودشان می‌رسند اما ممکن است از نظر فیزیکی به دلیل افزایش قیمت به اهداف نرسیم. در تفریح سال ۱۴۰۰ برای بودجه پروژه تونل بلوار جمهوری اسلامی ۴۵ میلیارد تومان مصوب شد که ۴۹ میلیارد و ۶۰۰ میلیون تومان هزینه کرد داشتیم یعنی ۱۱۰ درصد هزینه کرد ریالی وجود داشت اما حدود ۲۰ درصد عقب‌تر از برنامه زمانی بودیم. البته در تمام پروژه‌ها بودجه اولیه را بر اساس نرخ رشد تورم پیش‌بینی می‌کنیم و با توجه به ظرفیت درآمدی شهرداری و هزینه کرد آن در نظر گرفته می‌شود اما فهرست‌بهای اقلام عمرانی سال ۱۴۰۰ نسبت به سال ۱۳۹۹ متوسط ۸۰ درصد، رشد داشته است. در چنین شرایطی رسیدن به پیشرفت فیزیکی همپای پیشرفت ریالی ساده نیست.

برای حل این مشکلات در درجه نخست تلاش است که صد درصد از مصالح داخلی استفاده کنیم و وابسته به نرخ ارز نباشیم و دوم اینکه حداقل کار را از اولویت بندی می‌کنیم. به نحوی که پروژه در حداقل زمان ممکن به بهره‌برداری برسد؛ برای مثال در بوستان زائر که خارج شهر قرار دارد، از مصالح بتن استفاده شده است که قیمت تمام شده پایین‌تر باشد.

در برخی از مصالح مانند بتن و آسفالت، از افزودنی‌هایی استفاده کنیم که مقاومت آن را افزایش یا میزان مصرفی را کاهش دهد، در چنین شرایطی دامنه اجرای پروژه‌ها

### کدام پروژه‌های عمرانی برای تکمیل در سال ۱۴۰۱ در نظر گرفته شده است؟

پروژه تقاطع غیرهمسطح شهدای روحانیت از اقدامات برنامه‌ریزی شده برای سال ۱۴۰۱ است. این پروژه بخشی از تکمیل کننده محور ترافیکی فردوسی داخل منطقه ۲ و اتصال منطقه ۲ به منطقه چهار است. از زیرگذر بلوار امام رضا (ع) قطع می‌شود و به بلوار دانش و بلوار یادگار امام (ره) اتصال پیدا می‌کند. برآورد اولیه این پروژه ۳۳ میلیارد تومان است.

از طرفی یکی از برنامه‌های ما برای سال ۱۴۰۱ افزایش عمر مفید تقاطع‌های غیرهمسطح است. تقاطع‌هایی که ساخته می‌شود نیاز به نگهداری دارد، بنابراین در دستور کار شهرداری قرار گرفت تا ابتدا آسیب‌های احتمالی کلیه تقاطع‌های سطح شهر را استخراج کنیم و عمر مفید و خسارت‌ها و تخریب‌ها شناسایی شود. سال ۹۹ و اوایل سال ۱۴۰۰ بهسازی پل شهید مصطفی خمینی (ره) که در بلوار امام رضا (ع) واقع شده در دستور کار قرار گرفت. پروژه بعدی مرمت پل شهید رجایی و پل رضوی است که در سال ۱۴۰۱ در حال پیگیری است.

پروژه دیگر ادامه تونل فاز پنج عمار یاسر به طول ۳۰۰ متر است که در فاز نخست با توجه به اولویت بندی، حداقل معلم تا خیابان بیگدلی در دستور کار قرار گرفت. برآورد اولیه بالغ بر ۳۰۰ میلیارد تومان است و امیدواریم با رفع مشکلات تأسیساتی و تملکاتی شاهد تکمیل بخش عمده‌ای از پروژه باشیم.

از دیگر پروژه‌ها تکمیل بوستان هزاره‌تاری است. عملیات کاشت این بوستان انجام شده اما استقرار مبلمان شهری در آن بسیار هزینه‌بر است. طی سالیان گذشته فاز نخست بوستان کوثر، باغ پرندگان، فاز نخست بوستان خضر نبی (ع) و بخش نخست بوستان زائر و بخشی از بوستان شهدای گمنام احداث شد و طی سال جاری تکمیل بوستان

با این اقدامات افزایش می‌یابد و همچنین از هزینه‌های معقول استفاده می‌شود.

### ■ اگر بخواهید به یک نوآوری در حوزه عمرانی در سال ۱۴۰۰ اشاره کنید، کدام مورد شاخص خواهد بود؟

استفاده از روش دانش بنیان جدید برای ترمیم روسازی معابر از روش‌های مؤثر و جدیدی است که به کار گرفته شده است. در جایی که زیرسازی آسفالت نیاز به خاک برداری جدید ندارد، یک دستگاه به صورت خودکار مصالح را تراش داده و با مصالح جدید مخلوط کرده و قیر به آن اضافه می‌کند. این کار جدیدی بود که در راستای حمایت از دانش به روز در حوزه عمرانی به کار گرفته شد. در مجموع تمام اقداماتی که در حوزه آسفالت صورت می‌گیرد با استفاده از فناوری‌ها و دانش روز بوده که کارخانه آسفالت شهرداری قم مجموعه‌ای با ارزش و مثال‌زدنی در این زمینه است. همچنین روشی که برای اسکن معابر در سال ۱۴۰۰ به کار گرفته شد تا خرابی روسازی تشخیص داده شود، از جمله دستاوردهای یک شرکت دانش بنیان بود.

### ■ در زمینه پروژه مترو در سال ۱۴۰۰ شاهد چه پیشرفت‌هایی بودیم؟

در بسیاری از بخش‌های فاز اول خط A مترو کار ما به پایان رسیده است. تونل در کل

مسیر به اتمام رسیده است و ۶ کیلومتر ریل گذاری کردیم. تونل متروی قم در دو خط از سال ۱۴۰۰ آماده تست گرم است. در حال حاضر مشکل اصلی ما تأمین ناوگان است و به همین خاطر نتوانستیم کار را به اتمام برسانیم. در حال حاضر ریل سوم متروی قم هم آماده است. برای تأمین برق سه کیلومتر از پست میدان شهید نواب صفوی تا میدان شهید مطهری کابل کشی کردیم. ایستگاه شهید مطهری برق دارد و ریل سوم هم کار شده است.

در سال ۱۴۰۰ یک نقطه امید برای پروژه تدابیر دولتی در زمینه تأمین بدهی‌های قرارگاه سازندگی بود که امیدواریم به نتیجه برسد و سعی می‌کنیم از این ظرفیت‌ها برای تأمین واگن استفاده کنیم.

موضوع دیگر استقرار واگن از کلان شهرهای دیگر است. این یک کار قانونی است که در قالب اجاره ماهیانه صورت می‌گیرد. البته مشکلاتی وجود دارد که در حال پیگیری هستیم. به محض تأمین واگن در اولین فرصت تست سرد و گرم انجام خواهد شد.

سیستم دیو در حال حاضر آماده اجرای تست گرم است. آنچه از لحاظ فنی برای تست گرم و مراحل بعدی نیاز داریم در دیو وجود دارد و فقط موضوعاتی مانند پارکینگ و... نیاز هست که باید اجرا شود که در حال انجام این اقدامات هستیم. از آنجاکه قطارهای نو تا پنج سال نیاز به تعمیر و نگهداری ندارند از ابتدا اولویت را تکمیل تونل و ریل گذاری و تجهیزات ایستگاه‌ها گذاشتیم تا بعد سر فرصت دیو را کامل کنیم. تکمیل اقدامات فنی در دیو از کارهایی است که سال ۱۴۰۱ به صورت جدی انجام می‌شود.

در این سال‌ها در حال اقداماتی برای فاز دو بوده‌ایم. تیم فنی سازمان قطار شهری در حال حاضر مشغول بازنگری روش‌های اجرایی فاز دوم است.

باید ببینیم بنا بر پیشرفت‌های علمی و دستاوردهای شرکت‌های دانش بنیان چه کارهایی می‌توان انجام داد که فاز دوم با هزینه کمتر و بهره‌وری بیشتر اجرایی شود.

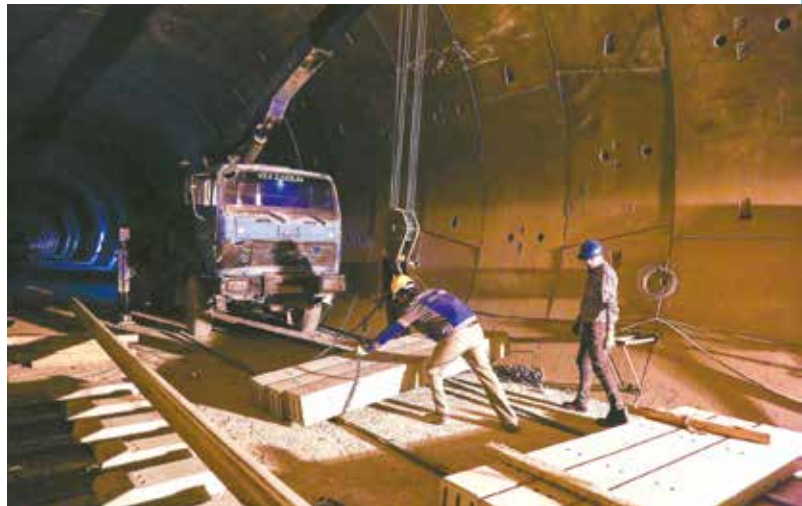

## رشد بودجه سازمان توسعه و عمران قم



# برخی اقدامات معاونت عمرانی شهرداری قم در سال ۱۴۰۰



افتتاح رمپ D پل ۹ دی

۶  
میلیارد تومان



تکمیل تقاطع فردوسی و پیامبر اعظم

۴۰  
میلیارد تومان



افتتاح تقاطع سلام

۱۴  
میلیارد تومان



مجموعه ورزشی شهیدان جودی

۲۹  
میلیارد تومان



مجموعه ورزشی شهیدان جعفری نیا

۶۵  
میلیارد تومان



مجموعه ورزشی عزیز زادگان

۲۳  
میلیارد تومان



فاز سوم پیاده راه ارم

۱۸  
میلیارد تومان



بوستان زائر

۲۵  
میلیارد تومان



بوستان خضر

۲۶  
میلیارد تومان



بلوار شهید صادقی

۳۰۷  
میلیارد تومان



بلوار شهیدان برقی

۲۰۲  
میلیارد تومان

# نگاهی به عملکرد اداره کل فنی و طراحی در سال ۱۴۰۰

طراحی پیاده‌رو



۱۰۰,۰۰۰  
متر مربع

طراحی بوستان‌ها



۲,۶۰۰,۰۰۰  
متر مربع

طراحی هندسی معابر



۱۱,۸۰۰  
متر مربع

طراحی ساختمان



۴,۱۲۵  
متر مربع

طراحی پارکینگ



۷,۵۵۹  
متر مربع

طراحی جامع  
آب‌های سطحی



تمام شهر قم

مطالعات بهسازی  
وروسازی راه‌های شهری



تمام شهر قم



# اقدامات شاخص سازمان قطار شهری قم در سال ۱۴۰۰



تکمیل نازک کاری  
طبقه سکو و تیکت هال  
ایستگاه مطهری

روسازی خطوط ریلی تونل  
به طول ۱۱ کیلومتر

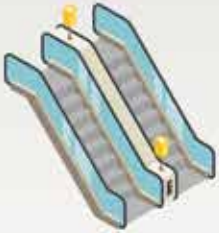

تکمیل نازک کاری  
طبقه سکو و تیکت هال  
ایستگاه کشاورز

تکمیل نازک کاری  
ورودی ۲ و ۳  
ایستگاه مطهری

اجرای سازه  
سوله پارکینگ

تکمیل هسته مرکزی  
ایستگاه سعیدی

تکمیل کیوسک های  
سطح زمین در میدان مطهری

اجرای سوزن و  
کراس اورهای  
مسیر تونل

اجرای  
ساختمان  
نگهبانی

اجرای  
ساختمان  
RIC



کابل کشی ۴ مدار ۲۰ کیلوولت  
از پست نواب  
به پست مطهری

اجرای طرح زهکشی  
محوطه و کانال  
انرژی دیو



نصب تجهیزات اتاق  
سوییچ گیر SWS  
و پست LPS ایستگاه A۹

کابل کشی رینگ TPS  
شمالی و جنوبی تونل

نصب تجهیزات پست  
LPS و ترانس های  
TPS ایستگاه A۱۳



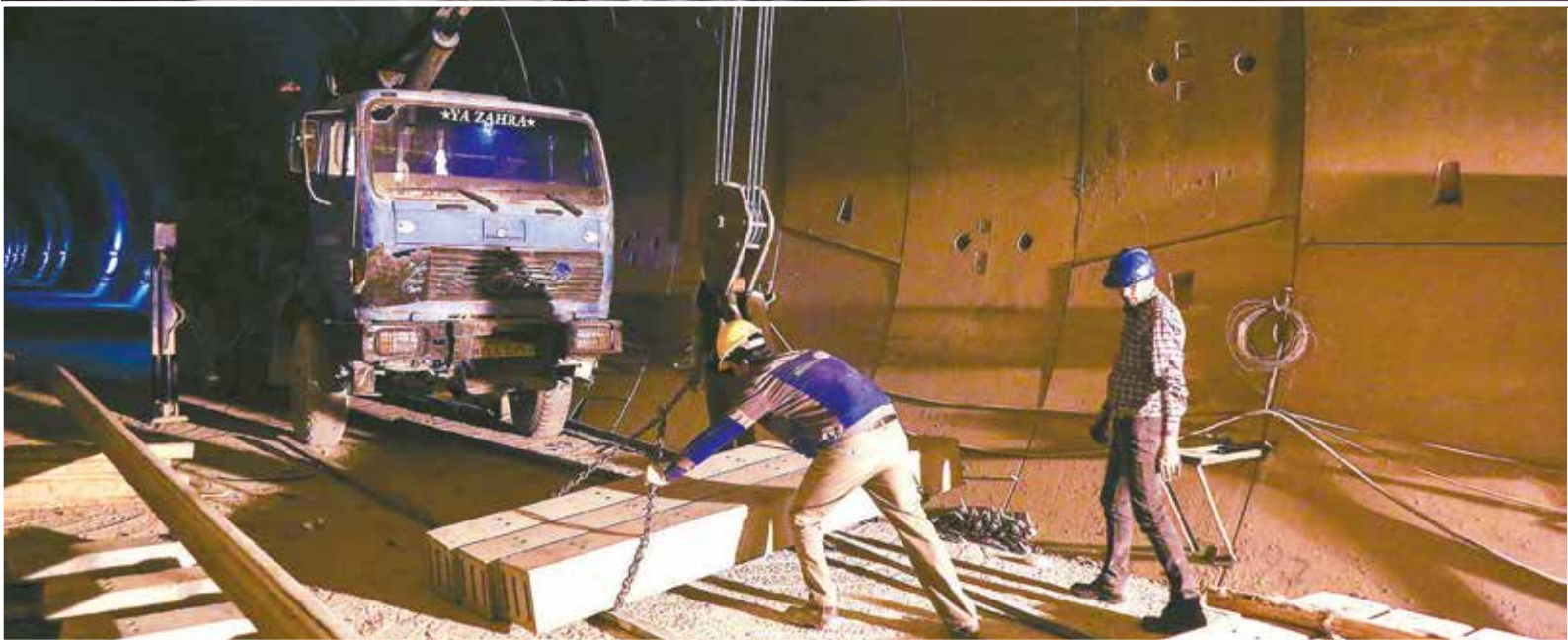





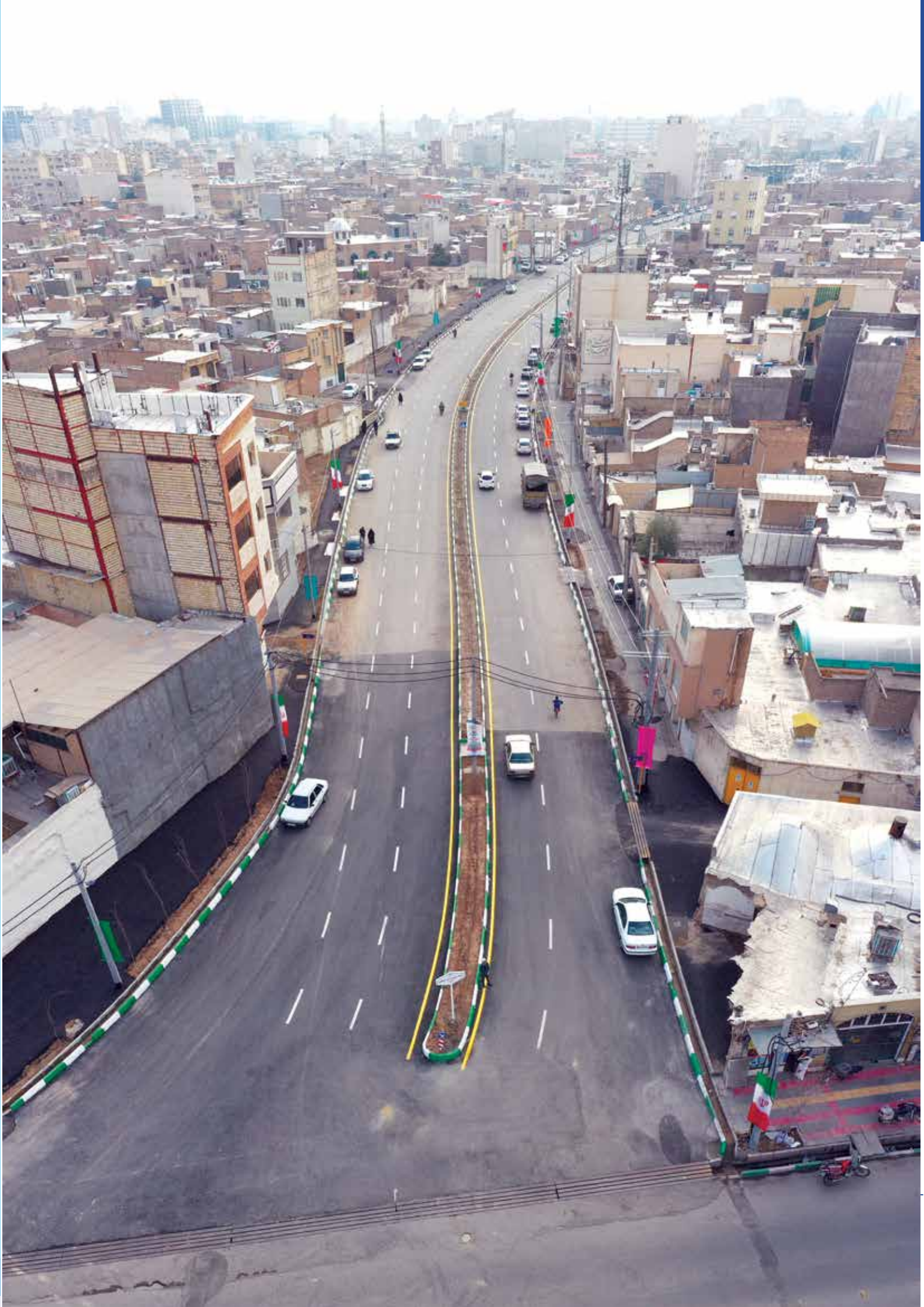



۲۹ مردادماه ۱۴۰۰، روزی سخت برای کارکنان شهرداری قم بود. **غلامرضا جانقربان** معاون فقید معماری و شهرسازی و از مدیران با سابقه شهرداری قم، که پس از ۳۵ سال تلاش و فعالیت اجرایی در واپسین روزهای خدمت خود به سر می‌برد که به دلیل ابتلا به ویروس کرونا، اندکی پیش از بازنشستگی، دار فانی را وداع گفت.

یادش گرامی



۵

# شهرسازی و معماری

## معاونت شهرسازی و معماری



امروزه مسئله کیفیت زندگی شهرنشینان و مشکلات و چالش‌های شهرنشینی به یکی از موضوعات اساسی جوامع تبدیل شده است. معابر، خانه‌ها، فروشگاه‌ها، باغچه‌ها، پارک‌ها، مدرسه‌ها و ... همه اینها در یک پیوستگی با همدیگر، ساختار شهر را می‌سازند. ساختاری که می‌تواند پویا، زیبا، امیدبخش و ... بوده و گاهی ممکن است با اشتباهاتی به ضد اینها تبدیل شود. پرسش اصلی این است که کدام عوامل یک شهر خوب را می‌سازند و کدام چالش‌ها، شهرها را به سکونت‌گاه‌هایی دوست نداشتنی تبدیل می‌کنند؟

معاونت شهرسازی و معماری مجموعه‌ای در دل شهرداری قم است که مسئولیت اصلی‌اش شکل دهی به ساختار شهر، مراقبت از ارزش‌های پیشین، حذف ناهنجاری‌ها و ایجاد ارزش‌های تازه و پایدار است. ارزش‌هایی که باید الهام گرفته از فرهنگ بومی و اسلامی بوده و تناسبی با جایگاه شهر قم و ویژگی‌های مذهبی، سیاسی، اجتماعی و تاریخی‌اش داشته باشند.

**مجید متین‌فر** که پس از دوران کوتاه سرپرستی مسعود میلانی عهده‌دار مسئولیت معاونت شهرسازی و معماری شهرداری قم شده است، در این مصاحبه ضمن بیان بخشی از عملکرد این معاونت در سال ۱۴۰۰ به فرصت‌ها و چالش‌های پیش رو برای ساختن شهری بهتر پرداخته است.





## حرکت در مسیر ساماندهی به هسته مرکزی شهر قم

موضوعاتی است که در سال ۱۴۰۰ پیگیری شد. به این نکته باید توجه کرد که در برخی از موارد بستر هوشمندسازی را داریم اما کاربرانی که بتوانند از آن به درستی استفاده کنند، نداریم و مشکلات نبود کاربر را هم به سیستم برمی گردانیم. وحدت رویه و شفافیت در ضوابط دو کلیدواژه اساسی هستند که جهت گیری عملکرد ما در معاونت شهرسازی را تشکیل می دهند و این موضوع در سایه هوشمندسازی فرایندها بسیار بهتر به نتیجه خواهد رسید.

یکی از انتقاداتی که همواره مطرح می شود، ایجاد محدودیت در بافت تاریخی در شهر قم است. در این زمینه چه پیگیری هایی انجام شده است؟

دغدغه ما در حراست از بافت تاریخی کمتر از دیگر دستگاه ها نیست اما در این مسیر خواسته های مردم نیز اهمیت خاصی دارند. به طور قطع اگر اثر تاریخی ارزشمندی وجود داشته باشد، به دنبال حفظ آن هستیم اما قفل کردن کارها در بخشی از شهر به عنوان بافت تاریخی را صحیح نمی دانیم. یکی از اقداماتی که پیگیری شد مسئله کاهش مساحت محدوده بافت تاریخی بود که در کمیسیون ماده پنج استان قم هم به تصویب رسید. در تلاش هستیم با نگاه منطقی، ضمن حفظ آثار تاریخی، مشکلات مردم در این محدوده را به حداقل برسانیم.

درباره تأمین منابع پروژه های بافت فرسوده و سکونتگاه های غیررسمی چه اقدامی رخ داد؟

تعیین تکلیف اراضی ۴۸ و ۳۲ هکتاری از موضوعات مورد تأکید و توجه معاونت شهرسازی در سال ۱۴۰۰ بود. در سفر ریاست جمهور وقت در سال ۸۵ قرار بود برای بهسازی بافت اطراف حرم و سکونتگاه های غیررسمی اراضی ۴۸ و ۳۲ هکتاری در اختیار شهرداری قرار بگیرد. در دوره ای اما این موضوع از اختیار شهرداری خارج و به ستاد بازآفرینی کشور سپرده شد. زمره های بازگشت این اراضی به استان در سال های اخیر اتفاق افتاد. کمیته سه جانبه تشکیل و نقاط هشتمانه برای هزینه کرد این اراضی مشخص شد. سال ۱۴۰۰ این اراضی دوباره در اختیار استان قرار

کدام سیاست های اساسی در حوزه کاری معاونت شهرسازی و معماری در سال ۱۴۰۰ پیگیری شد؟

فعالیت های خوبی در سال های اخیر در معاونت شهرسازی صورت گرفته است. یکی از اولویت هایی که در سال های اخیر نسبت به آن اتفاق نظر وجود داشت، برون سپاری خدمات در این حوزه بود. یک موضوع دیگر که مورد دغدغه مردم است، مسئله طولانی شدن صدور پروانه هاست. بخشی از دغدغه و تلاش ما برای کاهش این زمان است.

مسئله سیما و منظر شهری از دیگر موضوعاتی چندجانبه و پیچیده است. نمای اسلامی شهر مورد تأکید همگان است. وقتی ادعا داریم شهر قم ام القری جهان تشیع است باید نمود این ادعا در ساخت و سازها وجود داشته باشد. به این دلیل که الگوهای مشخصی به مردم ارائه نشده، در مقطعی اجازه دادیم که مردم نما و سیمای ساختمان را هر طور که می خواهند بسازند. کمیته های سیما و منظر شهری در سال ۱۴۰۰ در مناطق شکل گرفت. ارتباط خوبی با دانشگاه ها و حوزه علمیه برقرار شد تا این موضوع پیگیری شود، سیاست پیشگیری را در اولویت قرار دادیم و الگویی برای فعالان ساخت و ساز ایجاد شده تا کارها فقط به صورت سلبی پیش نرود.

مسائل دیگری مانند سالم و شفاف سازی فرایندها، رفع تبعیض، ایجاد وحدت رویه و... از موضوعات مورد توجه ما در سال ۱۴۰۰ بود که موجب ارتقای سرمایه اجتماعی نسبت به شهرداری خواهد شد. یکی از دغدغه های مادر سال ۱۴۰۰ تعیین تکلیف طرح های فرسایشی بود.

در زمینه غیرحضور سازی فرایندها چه اقداماتی انجام شده است؟

از نیمه دوم سال ۹۹ قسمتی از ثبت درخواست ها در حیطه شهرسازی برون سپاری شد. توجه ویژه به هوشمندسازی از

گرفت. یکی از اتفاقات ما در سال ۱۴۰۰ پیگیری این موضوع برای بازگرداندن اراضی به مجموعه شهر قم بود که در سفر مقام ریاست جمهوری به قم به ثمر نشست. بسط شرقی حرم مطهر، آرامستان نو، ساماندهی چهل اختران، فاز پنج عمار



یاسر، پروژه دروازه ری و ... از جمله مواردی بود که با پشتیبانی اراضی ۴۸ هکتاری باید سرعت بگیرد. اراضی ۳۲ هکتاری نیز قرار است مشکلات سکونتگاه‌های غیررسمی و منازل مسکونی شهروندان در زیر دکل‌های برق را حل کند.

### ■ برای سالم‌سازی اداری و رفع فرایندهای غیرقانونی در مسیر اخذ پروانه چه اقداماتی انجام شد؟

یکی از رویکردهایی که در معاونت شهرسازی و معماری شهرداری قم دنبال شد، کوتاه کردن دست دلالان در فرایند اخذ پروانه ساختمانی است. گاهی این موضوع در قالب وکالت شکل قانونی به خود می‌گیرد اما به هر حال مفسده‌هایی دارد که راه مبارزه با آن تسهیل در فرایندها و وحدت رویه در اعمال ضوابط و مقررات است. این موضوع در سال ۱۴۰۰ مورد توجه جدی بود و اقدامات اثربخشی انجام شد تا مالکان خودشان مراجعه کرده و واسطه‌گری به پایان برسد.

### ■ همواره در تمام شهرها انحراف‌هایی در اجرای طرح تفصیلی دیده می‌شود. میزان و راه‌های به حداقل رساندن آن در شهر قم چیست؟

میزان تحقق طرح تفصیلی به مسائل مختلفی بستگی دارد. در عرف می‌گویند طرح تفصیلی را شهرداری باید اجرا کند اما موضوعات مختلفی از جمله حقوق مالکانه در این مسئله مطرح است. مالکی برای درخواست تفکیک زمین به شهرداری مراجعه می‌کند، در آن تفکیک‌ها کاربری آموزشی یا ورزشی دیده می‌شود. طبق قانون باید به دستگاه اعلام کنیم اما معمولاً پاسخی که دریافت می‌کنیم این است که نیاز وجود دارد اما بودجه نیست. قانون‌گذار ماده واحده برای این موضوع در نظر گرفته است. اگر طرح بخواهد کمتر از پنج سال اجرا شود، تمام هزینه‌های احداث به عهده دستگاه مورد نظر است و هزینه‌ای برای عرصه به مالک داده نمی‌شود. اگر بعد از پنج سال قرار باشد طرح اجرا شود شهروندان تمامی حقوق مالکانه از جمله عرصه و اعیان برخوردار خواهد بود.

بسیاری اوقات توزیع تراکم و سطح اشغال مناسب نیست. در طرح تفصیلی قدیم در یک پهنه سطح اشغال مناسب می‌گرفت. در طرح تفصیلی جدید این موضوع

کاهش پیدا کرد. تکلیف شهروندانی که با طرح تفصیلی جدید ساخت و ساز می‌کنند چیست؟

### ■ ریشه این مشکلات را در چه موضوعاتی می‌بینید؟

در تهیه طرح‌های شهری و طرح تفصیلی موضوعی که نسبت به آن غفلت شده، اقتصاد شهری است. طرح تفصیلی دوره مشخص دارد و بعد از گذشت آن باید درصد تحقق آن در کاربری‌های شهری و معابر و ... محاسبه شود. در این چند دهه که طرح تفصیلی مدام اصلاح و تهیه شده، در مجموع کلان‌شهرهای کشور تحقق‌پذیری آن زیر ۱۵ درصد بوده است و این زینده نیست.

علت عدم تحقق طرح تفصیلی بسیاری از مواقع مسائل مالی است. مثلاً کاربری‌ها به دلیل نبود بودجه محقق نشده است یا معابر به دلیل مشکلات اقتصادی تعریض نشده است.

در طرح تفصیلی مسائل اقتصادی کم‌رنگ دیده شده است. باید درآمدی کسب شود که بتوانیم کاربری‌ها را محقق کنیم اما به این موضوع توجه نشده است. یکی از اقداماتی که در برنامه معاونت شهرسازی و معماری قرار دارد، بازنگری در طرح تفصیلی با هدف رفع این مشکل است.

### ■ برای کاهش زمان صدور پروانه ساخت و ساز چه اقداماتی صورت گرفته است؟

برای صدور پروانه مراحل بسیاری باید طی شود که یکی از مهم‌ترین آن‌ها تهیه نقشه‌های نظام‌مهندسی است که بیشترین زمان توقف فرایند صدور پروانه در این حوزه است. الزاماتی را برای سازمان در نظر گرفتیم تا انجام این فرایند به حداقل زمان ممکن برسد.

گاهی هم نقص مدارک از شهروندان است. شخص می‌خواهد پروانه ساختمانی بگیرد اما هنوز حدود زمین خودش را نمی‌داند. اگر شخص تمام اسناد و مدارک ملک خود را کامل و قانونی داشته و درخواستش هم قانونی باشد، در کمتر از دو هفته پروانه ساختمانی خود را اخذ خواهد کرد. ولی از آنجاکه این شرایط محقق نمی‌شود گاهی صدور پروانه به صد روز هم می‌رسد.

بسیاری از تقاضاهای مردم در قالب طرح تفصیلی نمی‌گنجد و مردم خواهان افزایش طبقه، سطح اشغال و ... هستند. همین عوامل به این دلیل که به مراجع بیرونی شهرداری وابسته است، زمان اخذ پروانه را بالا می‌برد.

### ■ هرازگاهی وقوع اتفاقاتی مانند ریزش ساختمان‌ها یا آتش‌سوزی‌هایی که جان مردم را تهدید می‌کند، اذهان عمومی را نسبت به تخلفات ساخت و ساز حساس می‌کند؛ شهرداری قم برای رسیدگی به این موضوع و ایجاد راهکارهایی که تخلفات حادثه‌ساز به حداقل برسد، چه اقداماتی انجام داده است؟

وقتی صحبت از ایمنی می‌شود ایمنی سازه یک قسمت از کار است. سیستم برق، گاز، آب و فاضلاب ناایمن هم بخشی از این





نایمن بودن ساختمان‌های قدیمی در شهر قم است که تمام این‌ها می‌تواند منجر به بروز حادثه شود.

در این عرصه تاکنون اقدامات خوبی انجام شده است و هر جا که دستگاه قضایی و دیگر دستگاه‌ها با شهرداری همراه شدند، موفقیت‌های مادوچندان شد.

در بخشی از این ساختمان‌ها البته راهی برای ایمن‌سازی وجود ندارد و سازه به‌گونه‌ای است که قابلیت اصلاح وجود ندارد مانند پاساژ قائمی در میدان مطهری که با حکم دادستانی تخریب شد.

مسئله بعدی درباره ساختمان‌هایی است که جدید ساخته می‌شوند که در این زمینه دیگر عذری پذیرا نخواهد بود. در حال حاضر اتفاقات خوبی با هماهنگی شهرداری و نظام مهندسی ساختمان در حال انجام است تا ساختمان‌های جدید از نظر ایمنی شرایط قابل قبولی داشته باشند.

### ■ در زمینه تأمین پارکینگ برای ساخت و سازها چه سیاست‌هایی در معاونت شهرسازی و معماری اجرایی می‌شود؟

مسئله پارکینگ یکی از خط قرمزهای ما در اعمال ضوابط است و برای ما مهم است که ساخت و ساز بدون پارکینگ نداشته باشیم. باین حال برخی از املاک موقعیت‌هایی دارند که امکان تعریف پارکینگ برای آن‌ها نیست که در این صورت باید هزینه‌ای پرداخت

پرونده به پرونده مطرح می‌کنیم تا یک تصمیم جمعی برای آن گرفته شود.

### ■ ساماندهی میدان شهید مطهری یکی از طرح‌های مطالعاتی بسیار مهم سال‌های اخیر در معاونت شهرسازی و معماری است. اقدامات در این زمینه به کجا رسید؟

میدان شهید مطهری یکی از میادین بسیار مهم شهر قم است که در سال‌های آینده به دلایل مختلف از جمله احداث مترو نقش پررنگ‌تری خواهد شد. مشاوره به این منظور انتخاب و انجام مطالعات آن به علت نظرات مختلف طولانی شد. اخیراً این طرح در حال رسیدن به مراحل نهایی خود قرار داشته و به صورت میدانی نیز بررسی شده است. یک سری ایرادها احصا و به مشاور منعکس شد. تا یک ماه آینده طرح را در فاز نخست بهسازی وضع موجود دنبال خواهیم کرد.

میدان شهید مطهری چند ماجرای مختلف در آینده دارد از جمله احداث تونل امام موسی صدر که پروژه‌ای زمان‌بر است. تا آن زمان نمی‌توانیم میدان را به این شکل رها کنیم و باید اقدامات اولیه صورت بگیرد. به‌ویژه اینکه در این میدان چند طرح سرمایه‌گذاری مطرح شده است و باید زمینه را برای نقش آفرینی بخش خصوصی آماده کنیم.

یکی از نکات مهمی که می‌تواند به سرعت بخشیدن این طرح کمک کند همکاری مجدانه آستان مقدس حرم حضرت معصومه علیها السلام است. بسیاری از اراضی میدان میوه و تره‌بار قدیم متعلق به آستان مقدس است. در حال حاضر مشغول تملک غرقه‌های این میدان هستند.

### ■ در حوزه سیما و منظر شهری چه سیاست‌هایی پیگیری می‌شود و چه اقداماتی انجام شده است؟

**بسیاری از تصمیم‌گیری‌هایی که برای شهر قم صورت می‌گیرد تمرکز گرا هستند. درحالی‌که برای اداره شهر نمی‌شود از یک نسخه واحد داشت. هر شهری ملاحظات خاص خود را دارد. ما در شهر قم نیز ملاحظات اجتماعی سیاسی و فرهنگی خاص خودمان را داریم. نمی‌شود نسخه‌هایی را که شورای عالی معماری و شهرسازی برای شهرهای دیگر می‌پیچد، در قم اعمال کرد**



اقداماتی در سال‌های اخیر برای رسیدن به این هدف انجام شده که از جمله می‌توان تشکیل کمیته‌های سیما و منظر شهری در مناطق شهرداری قم اشاره کرد. تهیه طرح‌های بدنه‌سازی در معابر اصلی از جمله این اقدامات است. اگر بستر مناسبی را ایجاد کنیم طبیعتاً مردم نیز به بهسازی نماهای شهری رو خواهند آورد. با همکاری خوبی که با دانشگاه‌ها و حوزه علمیه صورت گرفته از ظرفیت بدنه کارشناسی این نهادها در این عرصه کمک خواهیم گرفت. بهبود وضع موجود از جمله اهداف ما در این زمینه است و برای آینده نیز برنامه خواهیم داشت تا ساخت و سازهای جدید بیگانه با معماری ایرانی اسلامی نباشد.

کنند. این ارقام وارد حساب متمرکز شده است تا برای ساخت پارکینگ هزینه شود. در حال حاضر متولی این موضوع معاونت ترافیک است.

البته لکه‌گذاری پارکینگ در طرح تفصیلی هم داشته‌ایم که گاهی قابل تحقق نیست و با محوریت مناطق مکان‌هایی جایگزین شده است تا امکان تحقق بیشتری داشته و مناطق بتوانند آن را تملک کنند.

ضوابطی که برای احداث پارکینگ در نظر گرفته شده در بعضی موارد اجرایی نیست. در حال بررسی این موضوع هستیم تا مواردی که اجتناب‌ناپذیر است و خللی ایجاد نمی‌کند را رفع و رجوع کنیم. در مواردی که ساختمان‌ها دچار مشکل می‌شوند در کمیته فنی استان



ایجاد وحدت رویه  
ورفع تبعیض  
در اعمال ضوابط



ساماندهی سیما  
و منظر شهری



کاهش زمان  
صدور پروانه ساختمانی



برون سپاری خدمات  
به شهروندان



**مهم‌ترین اهداف عملکردی معاونت شهرسازی و معماری در سال ۱۴۰۰**



تعیین تکلیف  
پروژه‌های مطالعاتی



استفاده از منابع  
۳۲ و ۴۸ هکتاری



توجه ویژه به  
هسته مرکزی شهر قم

# عملکرد شهرسازی الکترونیک در سال ۱۴۰۰

پرتکرارترین  
درخواست:

استعلام دفترخانه  
انتقال و رهن

کم تکرارترین  
درخواست:

گواهی پایان کار

۲۹۴۸۱

درخواست ثبت شده  
در سیستم شهرسازی

۳۴۲۷۷

درخواست تأیید شده  
در سامانه قمیار

۲۴۵۷

میانگین تعداد  
درخواست های سیستم  
شهرسازی در ماه

۴۰۸۸۵

میانگین تعداد  
درخواست های سیستم  
شهرسازی در ماه



# کمیسیون ماده صد در سال ۱۴۰۰



## خطوط قرمز کمیسیون ماده صد



حذف پارکینگ



تراکم مازاد  
بیش از ۸۰٪



درگاه ضد حریق

## اولویت عملکردی



ایجاد وحدت رویه



تعیین تکلیف آرای راکد  
و بدوی در مناطق



تحلیل آماری  
تخلفات ساختمانی  
وریشه‌یابی



# مهم ترین اقدامات سازمان بهسازی، نوسازی و اطراف حرم مطهر در سال ۱۴۰۰



تهیه نقشه های  
فاز ۱ و ۲ بسط شرقی  
حرم مطهر



تهیه طرح های بازآفرینی  
شهری در بافت های  
فرسوده و ناکارآمد



کفسازی بازار  
کهنه و نو



تهیه طرح های موضعی  
و موضوعی طرح تفصیلی  
شهر قم



بهسازی کف و جداره های  
محور فرهنگی و تاریخی  
محدوده بازار کفاش ها



بهسازی کف و جداره های  
محور فرهنگی و تاریخی  
محدوده لبچال تا آذر



طرح ساماندهی  
و طراحی شهری  
میدان شهید مطهری



تهیه اسناد و نقشه های  
فاز ۱ و ۲ پروژه های  
معاونت شهرسازی و معماری



بهسازی کف و جداره  
کوچه عشقعلی



طراحی شهری اراضی  
شمال منطقه ۳  
شهر قم



شناسایی و گونه بندی  
محلات شهر قم



طراحی شهری پهنه  
صنعتی شمس آباد  
(کوچه عالیباغ)







# ۶ حمل و نقل و ترافیک

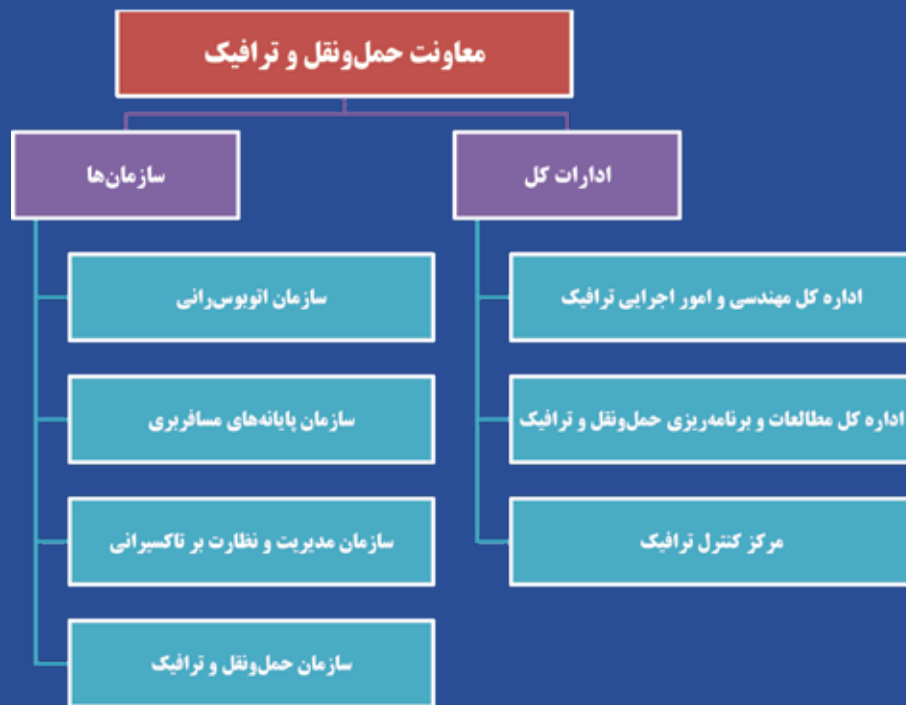

معاونت حمل و نقل و ترافیک شهرداری یکی از ۶ معاونت فعال و مهم شهرداری با رسالت مهم تسهیل و بهبود وضع عبور و مرور شهری و انجام فعالیت‌های مرتبط با حمل و نقل در سطح کلان‌شهر قم فعال است. در زیرمجموعه این معاونت، بخش‌هایی چون اداره کل مطالعات و امور اجرایی، مرکز مدیریت هوشمند ترافیک و نیز حوزه هوای پاک و سازمان‌هایی چون اتوبوسرانی، تاکسیرانی و حمل بار، سازمان پایانه‌های مسافری و سازمان حمل و نقل و ترافیک شهرداری فعالیت می‌کنند. در این گفت‌وگو **مسعود طبیبی** که سوابق آکادمیک و اجرایی در حوزه مهندسی حمل و نقل و ITS در ایران و هلند دارد و عضو هیئت علمی دانشگاه صنعتی امیرکبیر است، عملکرد سال ۱۴۰۰ معاونت حمل و نقل و ترافیک شهرداری قم را تشریح کرده و گزارش می‌دهد. او مهرماه ۱۴۰۰ پس از انتقال عباس ذاکریان به عرصه دیگر خدمت در شهرداری قم، وارد این معاونت شد.

وی معتقد است یکی از مهم‌ترین نیازهای حل معضلات ترافیکی در شهرها، ارتقای مشارکت عمومی شهروندان است. تا شهروندان نسبت به تبعات رفتارهای غلط ترافیکی آگاه نشده و با مدیریت شهری در یک تیم قرار نگیرند، نمی‌توان توقع داشت، هزینه‌های کلان در حوزه ایجاد زیرساخت‌ها به تنهایی مشکلات را برطرف کند.







# جلب مشارکت عمومی در نظم بخشی ترافیکی به شهر

## ■ برای تقویت حمل و نقل عمومی و نوسازی ناوگان چه اقداماتی صورت گرفته است؟

در سال گذشته قرارداد ۵۰ دستگاه اتوبوس جدید باهدف خدمت‌رسانی بهتر به مردم و ایجاد نظم در سرفاصله اتوبوس‌ها منعقد شد. طبق برنامه‌ریزی‌های جدید بخشی از پرداخت ما به پیمانکار، تابع رضایت شهروندان از میزان سرویس‌دهی خواهد بود و نظرسنجی از مسافران درباره وضعیت رفتاری راننده، نظافت و وضعیت ظاهری اتوبوس و به‌موقع رسیدن به‌صورت مرتب انجام می‌شود. در تلاش هستیم هم از لحاظ کمیت و هم از نظر کیفیت وضعیت خدمت‌رسانی اتوبوس‌ها در شهر ارتقا یافته تا شهروندان تمایل بیشتری به استفاده از این وسیله نقلیه داشته باشند.

## ■ در خصوص حمل‌ونقل دوچرخه چه کارهایی انجام شده است؟

در خصوص حمل‌ونقل دوچرخه باید هدفمندتر جلو برویم و به این نکته توجه داشته باشیم که دوچرخه را هنوز به‌عنوان یک موضوع حمل‌ونقلی ندیده‌ایم. این موضوع در حالی است که قم در زمینه دوچرخه‌سواری پیشینه خوبی دارد و موقعیت شهر و توپوگرافی هم به این موضوع در طول زمان کمک کرده است. برخلاف گذشته، به نظرمی‌رسد در حال حاضر به دوچرخه به‌عنوان وسیله تفریحی نگاه می‌شود و در گام نخست باید این نگاه را عوض کنیم چرا که دوچرخه در مناطق مرکزی شهر، برای جابجایی وسیله خوبی است. دوچرخه آلودگی صوتی و آلودگی هوا ندارد و برای سلامتی شهروندان نیز وسیله مناسبی است، تا به تدریج این فرهنگ در جامعه نهادینه شود. در سال ۱۴۰۱ هم مسائل مرتبط با ترویج دوچرخه سواری در جریان است. در این قضیه نیز باید با رویکرد و نگاه شهروند محور عمل شود. همچنین در این رابطه ما باید با ارگان‌ها و نهادهایی مثل راه و شهرسازی و نیروی راهور همفکری کرده و از دوقطبی سازی بپرهیزیم و در هر صورت باید توجه داشت که درست است دوچرخه سواری تفریح خوبی است اما باید از این ظرفیت در بحث حمل‌ونقل شهری نیز استفاده شود.

## ■ نقش اصلی معاونت حمل و نقل و ترافیک شهرداری قم در اداره شهر چیست؟

این معاونت برای رفت‌وآمد ایمن و مطابق با قوانین ترافیک، به شکل مطمئن و استاندارد در دو حوزه مهم و عمده در حال فعالیت است، محور نخست ناظر بر لزوم ایجاد روانی ترافیک و کاهش راه‌بندهای ترافیکی در سطح شهر بوده و محور دوم فعالیت، ارتقای سطح ایمنی در ترافیک و حمل‌ونقل شهری است. البته اهداف دیگری مثل هوای پاک و کاهش هزینه‌های حمل‌ونقل نیز در این خصوص مطرح است که متأثر از همان دو شاخص اصلی است تا با توازن آن بسیاری از مشکلات حل شود.

## ■ اثرگذارترین فعالیت معاونت حمل و نقل و ترافیک شهرداری قم در سال‌های گذشته را کدام موضوع می‌دانید؟

از جمله مهم‌ترین فعالیت‌های سال‌های قبل، انجام مطالعات طرح جامع حمل‌ونقل و ترافیک شهر بوده و هدف از انجام این مطالعات و بازنگری‌های مربوطه تعیین راهبردی شبکه آینده شهر در حوزه معابر و نیاز به ناوگان و شبکه حمل‌ونقل شهری به‌منظور برنامه‌ریزی برای پاسخ به آن‌هاست. یکی از اتفاقات خوب تصویب آیین‌نامه طراحی معابر شهری است که تغییر نگاه صددرصدی نسبت به آیین‌نامه قبلی دارد، به‌صورتی که شهرها باید به سمت انسان‌محوری حرکت کرده و برای حرکت‌های پیاده در سطح شهر اولویت بیشتری قائل باشند. از ملزومات این امر ایجاد محدودیت برای حمل و نقل شخصی و در مقابل افزایش مطلوبیت حمل و نقل عمومی است و البته توسعه پیاده‌راه‌ها که به منظور استفاده شهروندان در سفرهای کوتاه است.



یکی از تغییراتی که در معاونت حمل و نقل شهرداری در یک سال گذشته شاهد آن بودیم تغییر بعضی از سیاست‌های کلی معاونت بوده، توضیحاتی در این مورد بدهید.

یکی از اقدامات جدید در مجموعه معاونت حمل و نقل و ترافیک شهرداری قم تغییر نگاه پروژه محور به نگاه و رویکرد هدف محور است، مثلاً از گذشته در نقاط مختلف شهر، دوربین نظارتی داشته‌ایم اما صرفاً برای نظارت بر ترافیک بوده و اطلاعاتی درباره آن به شهروندان منتقل نشده، بر اساس رویکرد جدید به دنبال این هستیم که نتایج را از طریق کانال‌های ارتباطی به مردم اعلام کنیم که این موضوع، زمینه کاهش ترافیک در شهر را ایجاد می‌کند. ایجاد تسهیلات بیشتر برای خودروهای حمل و نقلی که با نظارت معاونت فعالیت می‌کنند نسبت به کسانی که فعالیت غیر رسمی دارند از موضوعاتی است که درگیر آن هستیم. هماهنگ کردن سیاست‌های شهری با آیین‌نامه توسعه راه‌های شهری که به نوعی سند بالادستی کار ما محسوب می‌شود از دیگر اقدامات شاخص است.

همچنین در این دوره نگاه ویژه‌ای به مسئله هسته مرکزی شهر قم داریم. هر چند هسته مرکزی شهر دارای مشکلات متعدد و پیچیده‌ای است که حل آن یک شبه اتفاق نمی‌افتد اما این مسائل در حال حاضر در اولویت قرار گرفته و تلاش و نیروی مضاعفی در مسیر آن به کار گرفته‌ایم.

برای هم افزایی بیشتر با مجموعه راهور در مسیر ایجاد نظم و انضباط ترافیکی چه اقداماتی صورت گرفته است؟

یکی از کارهای مهم شهرداری قم در دوره اخیر، در اختیار قرار دادن سرورهای ما به مجموعه پلیس راهور بوده چراکه قانون بر همین مسئله تأکید دارد و این همکاری موجب دستاوردهای خوبی برای مجموعه شهر و شهرداری هم شده است. دیدگاه ما این است که هر چه همدلی و همکاری بیشتر باشد، در نهایت نتیجه بهتری برای شهر کسب خواهد شد لذا به تدریج در حال وصل شدن سامانه‌های خود به مجموعه راهور هستیم تا به این طریق، اعمال قانون و نظارت بهتری صورت بگیرد.

یکی از مشکلات حوزه حمل و نقل عدم توجه به معیشت و جایگاه رانندگان است، در این خصوص چه کارهایی انجام شده است؟

توجه به جایگاه رانندگان و نگاه حرفه‌ای در این زمینه از موضوعات مهم است. رانندگی تاکسی و اتوبوس، شغل این افراد است لذا ما در جامعه باید به دنبال رفع نیازهای آن‌ها باشیم. در این راستا، امسال بحث رتبه‌بندی رانندگان را داریم که یکی از ابزارهای آن به خصوص اتوبوس، نظرخواهی و نظرسنجی از شهروندان است که از افراد برتر و موفق در این زمینه حمایت بیشتری داشته باشیم. این موضوع حمایت از رانندگان و شهروندان به صورت همزمان است و امیدواریم نتایج بسیار خوبی داشته باشد.

برای آموزش و ارتقاء فرهنگی و مهارتی رانندگان چه برنامه‌هایی دارید؟

در حال حاضر دوره‌های آموزشی باهدف اصلاح رفتار رانندگان تاکسی و اتوبوس اجرا می‌شود تا مهارت این افراد در حفظ آرامش بیشتر، افزایش پیدا کند. لازم است این افراد یاد بگیرند برای آرامش بیشتر چطور رفتار کنند تا شهروندان نیز با آن‌ها همراهی بیشتری داشته باشند.

وضعیت رفتار ترافیکی برخی از رانندگان خودرو و موتورسیکلت در شهر همواره مورد انتقاد بوده است. در این زمینه چه اقداماتی انجام داده‌اید تا شاهد شهری با انضباط بیشتر باشیم؟

در این زمینه هم نیاز به فرهنگ‌سازی و گفت و گو با شهروندان داریم. علاوه بر آن برخی سیاست‌های مدیریتی نیز در نظر گرفته شده است. نکته حائز اهمیت دیگر این‌که تمام رانندگانی که در



سه ماه آخر سال گذشته دارای سرعت‌های زیاد و خطرساز بوده‌اند از دوربین‌ها رصد و پایش شده‌اند. این بانک اطلاعاتی برای ما بسیار مهم است. این شهروندان را دعوت کرده و مخاطرات سرعت را به آن‌ها گوشزد کرده و از آن‌سو نیز با دادستانی محترم هماهنگ شد تا کسانی که برای بازآموزی رفتار در این دوره آموزشی دعوت می‌شوند، اگر رفتارشان اصلاح نشد با هزینه خودشان جی‌پی‌اس تهیه کرده و بر روی خودرو یا موتورسیکلت آن‌ها نصب شود و به مدت شش ماه نوع رفتار ترافیکی آن‌ها کنترل و ارزیابی شود.

### ■ در خصوص ثبت تخلف هوشمند، علاوه بر واگذاری سرورها به پلیس چه کارهایی در شهرداری انجام شده است؟

راه‌اندازی سامانه موتور پلاس یکی از اقدامات کلیدی در این زمینه است. این سامانه در کشور نمونه ندارد، ثبت تخلفات به شکل هوشمندانه در این طرح و سامانه مدنظر است. موقعیت تابلوها در سامانه از قبل وجود دارد و پلاک‌های و وسایل پارک شده در حاشیه را ثبت کرده و اگر توقف وسیله‌ای مجاز نباشد این تخلف را به برگه تخلف تبدیل می‌کند. این سامانه به عنوان یک طرح نمونه ملی می‌تواند در سایر شهرها نیز مورد استفاده باشد. یکی دیگر از سامانه‌ها، سامانه ثبت تخلف عدم رعایت فاصله طولی است که در بلوار غدیر مورد استفاده قرار می‌گیرد. برای این که فاصله ایمن را به رانندگان گوشزد کنیم این طرح در بلوار غدیر و خیابان شهیدان برقی وجود دارد.

### ■ در سال ۱۴۰۰ ایجاد طرح جدید برای سرعت‌کاه‌های شهر مطرح شد. راجع این مسئله توضیح بفرمائید.

در بلوار شهید عابدی روبروی شهرداری منطقه سه، سرعتکاه و آرام‌ساز ترافیک را کار گذاشته‌ایم که این سرعتکاه دارای طرح جدیدی نسبت به قبلی‌ها بود. این سرعتکاه علاوه بر ایجاد نقش کنترل سرعت، برای عبور افراد نابینا و بانوانی که به همراه کالسکه بچه هستند، بسیار مناسب است.

از سوی دیگر ما به تدریج پل‌های عابر کمتری در سطح شهر خواهیم داشت، ضمن آن‌که پل‌های عابر قبلی نیز عمدتاً مکانیزه می‌شوند. این کاهش پل‌های عابر ضرورت سرعت‌کاه‌های متناسب با عبور عابران را پررنگ تر می‌کند.

### ■ برای افزایش مشارکت عمومی در حل معضلات ترافیکی در شهر و افزایش ایمنی چه اقداماتی صورت گرفته است؟

طبعاً برای پیشگیری باید مردم را آگاه کنیم، گفتن علل تصادفات و علت چراغ‌دار شدن بعضی از تقاطع‌ها که در راستای آیین‌نامه‌ها و برای افزایش ایمنی است و حتی اعلام آمار تعداد کشته‌های بعضی از مسیرها در این خصوص خیلی کمک می‌کند.

یکی دیگر از عوامل کاهش تصادفات همکاری ارگان‌های مربوط به حوزه حمل‌ونقل مانند پلیس راهور، اورژانس و شهرداری است.

نگاه نوینی نیز در بحث ایمنی وجود دارد، به این معنا که اگر از مشارکت اهالی محل و مجاورین در طرح‌ها استفاده شود، احتمال پایداری و ایمنی آن طرح به مراتب بیشتر می‌شود و این مسئله به تجربه نیز ثابت شده و لذا به دنبال اجرای طرح‌ها با همکاری



طبق برنامه‌ریزی‌های جدید بخشی از پرداخت ما به پیمانکار، تابع رضایت شهروندان از میزان سرویس‌دهی خواهد بود و نظرسنجی از مسافرین درباره وضعیت رفتاری راننده، نظافت و وضعیت ظاهری اتوبوس، به موقع رسیدن به صورت مرتب انجام می‌شود



وقتی به اندازه کافی پارکینگ برای شهروندان ایجاد نشده نباید انتظار داشته باشیم که همه جا تابلوی پارک ممنوع وجود داشته باشد و این رویکرد نشان از مسئولیت و تعهد ما در رابطه با ساخت پارکینگ‌ها کافی است.

یکی از برنامه‌های جدی تلاش برای رفع کمبود پارکینگ در سطح شهر به خصوص هسته مرکزی شهر قم است، تامین پارکینگ در هسته مرکزی شهر قم کار بسیار مشکلی است چرا که تملک در این محدوده نیاز به هزینه بسیار اقتصادی دارد و از همین جهت به دنبال افزایش ظرفیت پارکینگ‌های موجود از جمله پارکینگ زائر هستیم.

### آیا برنامه‌ای برای استفاده از بخش خصوصی در تأمین پارکینگ دارید؟

یکی از راه‌های حل مشکل پارکینگ در هسته مرکزی شهر استفاده از ظرفیت بخش خصوصی است، در حال حاضر زمین‌ها و پارکینگ‌هایی در سطح شهر داریم که با کمک بخش خصوصی می‌توانیم از ظرفیت این‌ها به شکل مطلوبی در راستای افزایش رضایتمندی شهروندان و مسافرین و زائرین استفاده کنیم. البته در این زمینه نیاز به بخش خصوصی توانمند و بهره‌گیری از شیوه‌های نوین داریم.

### در ماه‌های اخیر در مورد لزوم حفظ فاصله طولی در هنگام رانندگی صحبت می‌شود، آیا کاری در این مورد انجام شده است؟

به زودی نصب ترافیک شمارها در بلوار غدیر انجام خواهد شد تا به سمت آرام‌سازی ترافیک و ایمن‌سازی آن حرکت کنیم که البته مشابه این طرح‌ها را در خیابان‌ها و محورهای دیگر نیز داریم؛ ضمن آن‌که ایجاد گذر هم سطح عابر هوشمند نیز از دیگر طرح‌ها است که در آینده نزدیک نسبت به آن اطلاع‌رسانی می‌کنیم.

اهالی محل هستیم.

از سوی دیگر به دنبال اجرای طرح‌هایی با رویکرد و نگاه اجتماعی محور به جای نگاه صرف مهندسی محور هستیم و با همین نگاه پویا "هوای هم را داشته باشیم" را در قم اجرا کردیم.

### یکی از مسائلی که سال‌هاست در مورد آن اختلاف وجود دارد اجرا نشدن ماده ۲۳ قانون جرائم است؛ این موضوع چه تاثیری بر تنظیم امورات ترافیکی در شهر دارد؟

بر اساس ماده ۲۳ قانون رسیدگی به جرائم، حدود ۶۰ درصد ارزش جرائم صادره باید سالانه در اختیار شهرداری‌ها قرار بگیرد تا برای توسعه سیستم حمل و نقل هوشمند و فراهم کردن لوازم بازدارنده برای پیشگیری از تخلف هزینه شود. این در حالی است که حدود ۱۰ سال است این پول به هیچ وجه در اختیار شهرداری‌ها قرار نگرفته و یکی از مطالبات جدی شهرداری همین موضوع است.

حتی در ماده ۱۰۸ قانون برنامه ششم توسعه نیز تأکید شده این بودجه باید برای حضور بیشتر پلیس راهور در سطح شهر به شکل سیال و چرخشی استفاده شود زیرا از بُعد پیشگیری بسیار مؤثر است.

در بودجه امسال سعی شده که به جای سالانه، این پرداخت ماهیانه انجام شود، ضمن آن‌که نماینده وزارت کشور به علت ارتباط خوبی که با شهرداری‌ها دارد مرجع پیگیری این مسئله شده است.

با توجه به هوش مصنوعی که بر روی دوربین‌های نظارتی اجرا شده و افزایش جریمه‌ها، امیدواریم سهم شهرداری‌ها در این جریمه‌ها پرداخت شود. تا امروز یک هفتم میزان درآمد ناشی از جرائم به شهرداری پرداخت می‌شود که این رقم به هیچ عنوان برای انجام اقدامات ترافیکی مناسب نیست.

### یکی از مشکلات شهر قم کمبود پارکینگ بوده و سال‌هاست در این باره صحبت می‌شود؛ چه اقداماتی در این زمینه برنامه‌ریزی شده است؟

این موضوع مورد توجه و تأکید در معاونت حمل و نقل و ترافیک شهرداری قم بوده و از زیرساخت‌هایی است که برای ایجاد نظم ترافیکی در شهر به آن نیازمندیم.

# نگاهی به عملکرد معاونت حمل و نقل و ترافیک شهرداری قم در سال ۱۴۰۰

ساماندهی مرکز  
پایانه شهید زین الدین



بازسازی ۶۹  
اتوبوس شهری



خرید ۵۲  
اتوبوس شهری



بهره‌برداری از  
۶ دستگاه  
پل عابر پیاده



خرید ساختمان  
بازوایش  
و خرید تجهیزات



ساماندهی  
پارکسوار شمالی



ایجاد تحول در طراحی  
سرعتگاه‌های شهری



راه‌اندازی سامانه  
موتورپلاسی



راه‌اندازی سامانه هشتمین  
پایش عملکرد رانندگان  
حمل و نقل عمومی



شناسایی  
لکه‌های پارکینگ  
در سطح شهر



اجرای دوره‌های آموزشی  
برای رانندگان متخلف



تعمین تکلیف  
پروژه‌های مهم  
هسته مرکزی شهر



راه‌اندازی سامانه  
ثبت تخلف عدم رعایت  
فاصله طولی



# اجرای پروژه‌های حمل و نقلی در سال ۱۴۰۰

۳

میلیارد تومان

احداث ساختمان شست و شوی  
مکانیزه اتوبوس‌های شهری  
و تجهیزات آن

۵

میلیارد تومان

ساماندهی  
پارکسوار شمالی

۲/۲

میلیارد تومان

ساماندهی مرکز پایانه  
شهید زین‌الدین

۷/۵

میلیارد تومان

بازسازی ۳۰ دستگاه  
اتوبوس شهاب

۱۲

میلیارد تومان

بازسازی ۳۹ دستگاه اتوبوس بنز

۲۱۵

میلیارد تومان

خرید ۵۲ دستگاه اتوبوس اسکانیا

# نظارت هوشمند بر ترافیک شهری



دوربین ثبت تخلف سرعت  
در سطح شهر **۱۹**



دوربین نظارتی  
نصب شده در سال ۱۴۰۰ **۳۰**



دوربین پلاک خوان **۷**



دوربین نظارتی **۱۳۹**



دوربین تردد شمار **۶۰**



## سامانه ثبت تخلفات ساکن



**کارکرد:** شناسایی تخلفات ساکن در سطح معابر

**اهداف:**

- استفاده حداکثری از ظرفیت معابر
- کاهش میزان پارک دوبل
- کاهش پارک در محل های ممنوع
- کاهش پارک غیرمجاز در ایستگاه تاکسی و اتوبوس
- افزایش مطلوبیت ناوگان حمل و نقل عمومی



# مهم‌ترین اقدامات سازمان اتوبوسرانی شهرداری قم در سال ۱۴۰۰

۲۲  
میلیارد ریال

اجداث ساختمان  
شستشوی مکانیزه اتوبوس‌ها



۲۱  
میلیارد ریال

ساماندهی توقفگاه  
شهید زین‌الدین

۲۰۰۰  
میلیارد ریال

خرید ۵۲ دستگاه  
اتوبوس آتروس

۴۶  
میلیارد ریال

محوطه‌سازی و جدول‌گذاری  
توقفگاه مرکزی



سهم اتوبوس در سفرهای درون شهری





# مهم‌ترین اقدامات سازمان پایانه‌های شهرداری قم در سال ۱۴۰۰

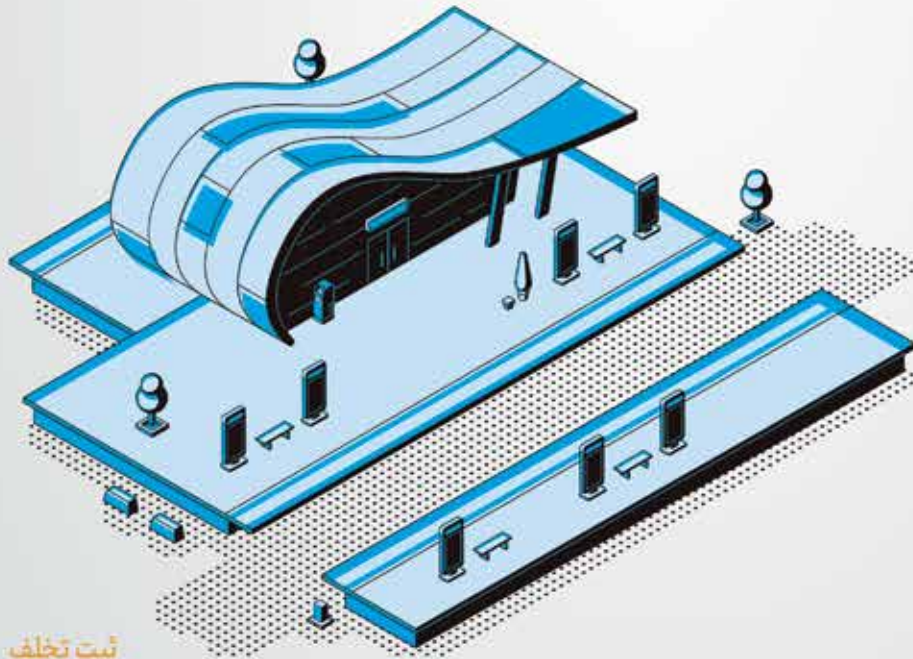

نیت تخلف  
خودروهای شخصی



استقرار  
۲ کاربر نظارتی



استقرار  
۴ دوربین نظارتی



نصب  
سایه بان



ساماندهی  
میدان ۷۲ تن



خانواده بزرگ

# تاکسیرانی

در شهر قم

۵۰۱۶  
وانت بار



۸۲۰۰  
تاکسیران



۵۹۱۴  
تاکسی



۳۰۰۰  
سرویس مدرسه



۲۰۰۰  
کامیونت



## سال ۱۴۰۰

### در سازمان تاکسیرانی

تحقق  
۱۲۰٪  
درآمدهای سازمان  
تاکسیرانی



اختصاص  
۲۰ میلیارد تومان  
برای نوسازی ناوگان



واکسیناسیون  
۹۰٪  
تاکسیران ها



نوسازی  
۱۴۸  
تاکسی



# اقدامات مهم ترین

## سازمان ترافیک در سال ۱۴۰۰



نظارت و نگهداری  
از پارکینگ ها



ایمن سازی سازه های  
در اختیار  
(پل های عابر پیاده)



ساخت و نصب رگ های  
موتور سیکلت  
و دوچرخه



رفع عیب و قطعی  
چراغ های راهنمایی  
و چشمک زن



اجرای برنامه های آموزشی  
و اصلاح رفتار ترافیکی  
(پویبش های اجتماعی،  
اتوبوس فرهنگی و ...)



رسیدگی به بیش از  
۱۲۰۰  
پیام شهروندان



خط کشی طولی  
خط کشی عرضی  
(عابر پیاده  
سرد دوجزیی)



نصب علائم  
عمودی ترافیکی  
(تابلوهای هشدار  
اخباری و انتظامی)



آشکارسازی سرعتگاه ها  
جداسازی عبور  
رفت و برگشتی معابر  
تعیین توقفگاه های  
اتوبوس و تاکسی



خرید و نصب  
تابلوهای  
هدایت مسیر



برگزاری جلسات  
کمیته فنی ترافیک  
(رسیدگی به درخواست ها  
و مشکلات ترافیکی مناطق)







# ۷

## مالی و اقتصادی



تأمین منابع مالی و فرایندهای مدیریت مسائل بودجهای یکی از مهمترین موضوعات هر سازمانی محسوب میشود. بدون توانمندی در تأمین مالی و انضباط در هزینه، هیچ سازمانی موفق به انجام رسالتهای خدماتی، عمرانی، فرهنگی و ... نخواهد شد. شهرداریها و عرصه فعالیت آنها یکی از گستردهترین عرصهها در زندگی شهری است و توجه به مقوله تأمین منابع مالی و مدیریت آن زیربنای مهم تصمیمات در طرحها است.

**سید مرتضی حسام‌نژاد**، معاون مالی و اقتصادی شهردار قم معتقد است در سالهای اخیر توجه به انضباط مالی و حسابرسی دقیق به منابع و مخارج از مهم‌ترین دستاوردهای معاونت مطبوعش بوده چراکه او معتقد است یک سازمان پیش از اینکه انضباط و شکوفایی اقتصادی داشته باشد، نمی‌تواند به شکوفایی و موفقیت در دیگر عرصه‌ها برسد.

او در گفتگوی پیش رو به سؤالهای مربوط به حوزه کاری خود پاسخ داد و گزارش عملکردی از فعالیت معاونت مالی و اقتصادی شهرداری قم در سال ۱۴۰۰ ارائه کرد.





### ■ سال ۱۴۰۰ در حوزه بودجه و عملکرد مالی شهرداری چگونه سالی بود؟

می‌توان سال ۱۴۰۰ را یک سال درخشان با وجود مشکلات عدیده در این حوزه دانست. بودجه مصوب اول سال حدود ۳۰٪ میلیارد تومان بود و که مشخص شد در طول سال استعداد تحقق بیشتر را دارد. به همین دلیل به شورا پیشنهاد اصلاح بودجه را دادیم. در نهایت سال که تمام شد و حساب‌ها بسته شد، یک اصلاح بودجه انجام دادیم که در نهایت ۳۶۶٪ میلیارد تحقق داشتیم. یعنی به تعبیری ۱۲٪ درصد بودجه مصوب، تحقق یافت. این ۱۲٪ درصد صورتی تحقق یافت که در اکثر دستگاه‌های اجرایی می‌بینیم که تحقق عملکرد بودجه ۵۰ تا ۶۰ درصد است و اگر به ۸۰ درصد برسند برای خودشان سال پرباری را تعریف می‌کنند.

### ■ منابع درآمدی شهرداری قم بیشتر از چه جنسی بوده و در سال ۱۴۰۰ کدام روش نقش بیشتری در تحقق بودجه به صورت ۱۲٪ درصدی داشته است؟

منابع درآمدی شهرداری متنوع و گوناگون هستند. شاید بتوان بیش از ۷۰٪ نوع منبع تأمین مالی برای شهرداری ذکر کرد که البته به چند دسته کلی تقسیم می‌شوند. منابعی که در سال ۱۴۰۰ بیشترین نقش را در تحقق بودجه داشته‌اند بیشتر به عوارض ساختمانی، املاک، کمک‌های دولتی، وام، انتشار اوراق مشارکت و ... مربوط می‌شوند.

درآمدهای ساختمانی در این سال ۹۲٪ میلیارد تومان بود که در اصلاح ۶۹۰ میلیارد تومان پیش‌بینی شده بود. سهم شهرداری از مالیات بر ارزش افزوده نیز ۲۰٪ میلیارد تومان دریافت شده است. دریافتی از دولت بابت پروژه‌های خاص که مترو بیشترین سهم را

داشت و بازپرداخت ۳۷٪ میلیارد تومان اوراق مشارکت سالیان گذشته از دیگر منابع مهم سال ۱۴۰۰ بود.

مجموع دریافت‌های شهرداری بابت املاک که بر طبق ماده ۱۰۱ قانون شهرداری‌ها به مالکیت این مجموعه درمی‌آید، یک‌بند شاخص و مهم در تأمین مالی است. این موضوع همچنین از عوامل مهم توسعه شهر قم به حساب می‌آید که در این بخش ۱۰۳٪ میلیارد تومان در سال ۱۴۰۰ عملکرد داشتیم. همچنین در این سال ۱۰۰ میلیارد تومان وام و ۶۵۰ میلیارد تومان اوراق مشارکت تأمین شد.

نهایتاً سایر موارد که تا ۸۰ مورد هم می‌رود، ۲۵۰ میلیارد تومان می‌شود. که مجموع این‌ها می‌شود همان ۳۶۶٪ میلیارد تومان درآمد شهرداری در سال ۱۴۰۰.

### ■ در کدام حوزه‌های درآمدی در سال ۱۴۰۰ عملکرد شاخصی صورت گرفت؟

در این زمینه چند نکته قابل توجه است. یکی از آن‌ها درآمدهای ساختمانی است که هم به جهت اصلاح تعرفه و هم به جهت تلاش بسیاری که در حوزه مناطق انجام شد، در این بحث تحقق را به حد ۹۲٪ میلیارد تومان رساندیم. بحث بعدی املاک بود که با تحقق ۱۰۳٪ میلیارد تومان درآمد، سالی استثنایی داشتیم. دلیل آن‌هم ناشی از این بود که یک پروژه‌ای به نام شناسایی املاک تعریف شد. در طول سال ۱۴۰۰ به دلیل هماهنگی خیلی نزدیک و صمیمانه‌ای که با حوزه معاونت برنامه‌ریزی داشتیم، از منابع مختلف از جمله اداره ثبت، مصوبات شورای اسلامی شهر و توافق‌نامه‌های موجود، تمام سوابق ۱۰ سال گذشته را استخراج و همه املاکی که در بانک املاک نرفته بود یا به یک نحوی از حوزه پیگیری شهرداری خارج شده بود، شناسایی و به منابع شهرداری اضافه کردیم که اقدام بسیار قابل توجهی بود.

### ■ در تحقق اهداف اقتصادی در سال ۱۴۰۰ در کدام نقطه اشکال یا خللی وجود داشت؟



## ■ در مجموع در حال حاضر بدهی‌های بانکی شهرداری قم به چه میزان است؟

۵۳ میلیارد تومان بدهی قطعی شده که برای بانک ملی است و بانک شهر هم بیش از ۸۰۰ میلیارد از ما طلبکار است که همچنان پیگیر تعیین تکلیف آن هستیم.

## ■ حوزه املاک یکی از حساس‌ترین و مهم‌ترین حوزه‌های کاری معاونت اقتصادی شهرداری قم است. در این زمینه چه اقدامات شاخصی در سال ۱۴۰۰ صورت گرفت؟

شناسایی املاک از اقدامات شاخص در این زمینه برای ارتقا و جلوگیری از اتلاف منابع بود. پیش از اجرای این پروژه اتفاقاتی رخ می‌داد که مایه ضرر و زیان شهرداری بود.

یک بحث هم به مسئله کاربری اراضی تحت مالکیت شهرداری برای ایجاد ارزش افزوده مربوط می‌شد که پیش از این به اندازه کافی مورد توجه قرار نگرفته بود.

ضمناً در سال ۱۴۰۰ معابر مهمی هم آزادسازی شد که در این زمینه حوزه املاک ما درگیر بود. خیابان شهیدان برقی یک آرزوی چند ده‌ساله‌ی شهر قم بود که به صورت کامل آزاد شد. یا بلوار شهید صادقی که تملک و کارهای حقوقی داشت و موفق شدیم خیابان را در اختیار شهروندان قرار دهیم. در تملک بسیار سنگین پروژه فاز پنج بلوار عمار یاسر هم پیشرفت‌هایی صورت گرفت. در سال ۱۴۰۰ بالغ بر ۵۰ میلیارد تومان تملک داشتیم تا توانستیم پروژه زیرگذر این پروژه را شروع کنیم. تملکات و توافقات متعدد پروژه تونل جمهوری اسلامی در منطقه ۲ نیز از دیگر موضوعات این حوزه بود.

در تحقق بودجه سال گذشته دو نکته منفی هم وجود داشت. یکی بحث اسناد تسویه بود. با وجود مصوبه‌ای که در خصوص تسویه طلب شهرداری‌ها از دولت داشتیم، زمان بر بودن کارهای دولتی و ارجاعات و بهانه‌های مختلف مانع از تحقق این امر شد. در واقع از کل ۱۳۰۰ میلیارد تومان طلب ما، فقط ۱۷ میلیارد تومان محقق شد که اصلاً آن مبلغی نبود که ما انتظار داشتیم. یک نکته دیگر عوارض نوسازی بود که در سال ۱۴۰۰، مجموع پرداختی شهروندان، ۲۹ میلیارد تومان بود که کمتر از یک درصد کل بودجه است. این در حالی است که ارزش خدماتی که یک شهروند در طول سال دریافت می‌کند، بسیار بیشتر است. مطالبات شهرداری در حوزه عوارض نوسازی ۳۰۰ میلیارد تومان است که شهروندان مشارکت خوبی ندارند. غیر از این دو مورد بقیه موارد یا به همان اندازه پیش‌بینی‌ها یا بیشتر از آن محقق شد.

## ■ در حوزه بدهی‌های کلان بانکی چه اقداماتی در سال ۱۴۰۰ صورت گرفت؟

یکی از اقدامات شاخص بحث تعیین تکلیف یکی از بزرگ‌ترین بدهی‌های بانکی شهرداری بود که در سه بانک بدهی عمده داشتیم. بانک ملی، بانک تجارت و بانک شهر. بانک ملی مربوط به اوراق مشارکت طرح حرم تا حرم یا بلوار پیامبر اعظم علیه‌السلام به مبلغ ۴۴۰ میلیارد تومان اصل اوراق بود که همراه با سود و یک سری جرائم در سال ۹۴ با ۱۲۰ میلیارد تومان بدهی فقط در بانک ملی مواجه بودیم. با پیگیری و تسویه بخشی از بدهی در قالب تهاتر، نهایتاً ۵۳۰ میلیارد تومان حساب قطعی بدهی شهرداری شد.

در سال ۱۴۰۰ با تغییر دولت وقت زیادی در وصول مطالبات تلف شد و از کل بیش از هزار میلیارد تومان، حدود ۱۷ میلیارد تومان اعمال حساب شد. اگر تسویه بدهی‌های دولت به شهرداری به طور کامل انجام می‌شد می‌توانستیم بدهی بانک ملی را تسویه کنیم. بدهی‌ها به بانک تجارت پرداخت شده و بدهی ما فقط به بانک شهر بود که عدد پایین‌تری داشت.





## ■ سهم بودجه‌های دولتی در منابع مالی شهرداری را چگونه می‌بینید؟ چطور می‌توان این سهم را ارتقا داد؟

در دوره‌های گذشته، بودجه‌های ملی سهم عمده‌ای در توسعه شهرها داشتند، این موضوع در سال‌های اخیر نزدیک به صفر شد. یعنی هزینه‌های یک پروژه به سختی به ردیف اعتباری بودجه کل کشور و استانی تخصیص زده می‌شود. تقریباً سال گذشته از این محل مبلغ مؤثری نداشتیم. تنها جایی که نقطه امیدی است بحث تسویه‌ها است که بعضاً می‌شود استفاده کرد و یکی هم سهم دولت در پروژه قطار شهری بود. در اینجا چون قانون تکلیف کرده ۵۰ درصد از اصل و سودهای دوره‌ای را دولت می‌پردازد.

## ■ در حال حاضر شرایط اموال، دارایی‌ها و حساب‌های بانکی مازاد به چه صورت است؟

شرایط کاملاً قابل قبول است. در مجموع حوزه مالی و اقتصادی یک حوزه زیرساختی است که شاید یک مقدار فهم آن برای عموم سخت باشد. مجموعه مالی و اقتصادی و انضباط حاکم بر آن و قدرت پشتیبانی‌اش برای حوزه‌های اجرایی حکم اطمینان خاطر را دارد تا عوامل اجرایی بتوانند با قدرت به کارشان ادامه دهند و به راحتی پروژه تعریف کنند و نگران مسائل مالی نباشند.

## ■ آیا در تأمین هزینه‌های شهرداری قم و متعادل سازی درآمد و هزینه به نقطه مطلوبی رسیده‌ایم؟

در دو سال ۹۹ و ۱۴۰۰ شرایط متعادل تری داشتیم. در این سال‌ها توانستیم یک افزایش ۳۷ درصدی و یک ۳۵ درصدی در عوارض ساختمانی انجام بدهیم. در مقطعی تأکید بر این بود که هیچ‌گونه افزایشی در عوارض ساختمانی نداشته باشیم. یکی از سال‌ها ۹ درصد و یکی از سال‌ها ۲۰ درصد افزایش داشتیم. در صورتی که از سال ۱۳۹۴ تا سال ۱۴۰۰ یعنی در طول ۶ سال قیمت بسیاری از اقلام مصرفی شهرداری قم چند برابر شد. در حال حاضر در شهر قم عوارض ساختمانی چیزی حدود یک درصد فروش ملک است. یعنی سهم عوارض از فاکتورهای مختلفی که تشکیل دهنده قیمت فروش ملک است، در همین حدود است. این رقم در برخی شهرها حدود هفت تا ۱۰ درصد است. در برخی کلان‌شهرهای دیگر مبنا برای عوارض مسکونی، پرداخت هفت درصد از هزینه تمام شده و برای تجاری ۱۰ تا ۱۵ درصد است. در برخی نقاط تفاوت قیمت زمین مسکونی و تجاری سه برابر است و این درصد منطقی است. ولی در شهر قم با همه این تغییرات به صورت میانگین یک درصد است و سهم آن اصلاً قابل توجه نیست.

## ■ کمی درباره درآمدهای پایدار و چگونگی تأمین آن بفرمایید.

درآمدهای پایدار یکی از چالش‌های اساسی تمام شهرداری‌ها در کشور است. لایحه‌ای در این زمینه بیش از دو دهه است بین دولت و مجلس در رفت و آمد و اصلاح و بررسی است. در این

لایحه چنین تعریف شده بود که باید درآمدها و هزینه‌ها را سه قسمت شود. اول شرایط نگهداری وضع موجود شهر که از عوارض ثابت و جاری مثل عوارض نوسازی تأمین شود. یعنی سالم و تمیز نگه داشتن شهر به همین شکل که هست باید شهروندان هزینه‌هایش را بدهند. یکسری خدماتی است که دریافت می‌شود و باید بهایش داده شود که این خدمات برای همه نیست. یکی هم بحث توسعه شهر که از محل منابع ملی و بودجه‌های ملی و بودجه‌های متمرکز ایجاد می‌شود. این مسئله آن قدر زمان گرفت و شرایط تغییر کرد و از توجیه افتاد.

بهترین و شدنی‌ترین راه عملیاتی که برای پشتیبانی قوی و شاداب و روبه رشد شهر متصور است و می‌شود انجام داد ارتقای منابع است. منابع خیلی زیادی را در شهرداری‌ها وجود دارد. شهرداری این قدر تنوع حوزه مسئولیت و اختیار دارد که کافی است به همین بپردازد. با حضور سه معاون و دو مشاور شهردار و چهار تن از مدیران مربوطه و دعوت از سایر حوزه‌ها کمیته‌ای تحت عنوان کمیته ارتقا منابع تشکیل شد و در هر جلسه از این کمیته آمار و ارقام و شرایط موجود در خصوص یکی از موضوعات بررسی شده و پیشنهادات افزایش و رشد و ارتقا داده و صورت جلسه می‌شود.

## ■ مبلغ اوراق مشارکت منتشر شده برای شهرداری قم در سال ۱۴۰۰ چقدر بود و چگونه صرف شد؟

اوراق مشارکت سال گذشته ۶۵۰ میلیارد تومان بود که در شهریورماه ۱۴۰۰ وصول شد. از این مبلغ ۲۰۰ میلیارد تومان برای اتوبوس اختصاص داده شد و ۴۵۰ میلیارد تومان برای قطار شهری. فرایند آن هم با گرفتن مجوز از بانک مرکزی به واسطه دستور وزارت کشور شروع شد و با بانک عامل که بانک شهر بود به انجام رسید و نهایتاً عرضه شد. بخشی فروخته شد و بخش عمده توسط شرکت تأمین سرمایه، خریداری شد و نهایتاً کل ۶۵۰ میلیارد تومان در اختیار شهرداری قرار گرفت که یکی از مؤثرترین و سریع‌ترین مصارف آن خرید اتوبوس بود که در یک مرحله به حساب کارخانه خودروساز واریز و این کارخانه ۵۲ دستگاه اتوبوس باقیمت ۳ میلیارد و ۸۰۰ میلیون تحویل گرفته شد؛ در حالی که تا ۵ میلیارد تومان تخمین زده بودیم ولی به این علت که پرداخت نقدی بود قیمت‌ها کمتر شد. مابقی هم در قطار شهری که قرارگاه خاتم (ص) پیمانکار آن است مورد مصرف قرار گرفت. در خریدهای مستقیمی که انجام داده‌اند ۴۵۰ میلیارد تومان هم کاملاً مصرف شده و در حال جذب ۷۰۰ میلیارد تومان سال جدید هستیم.

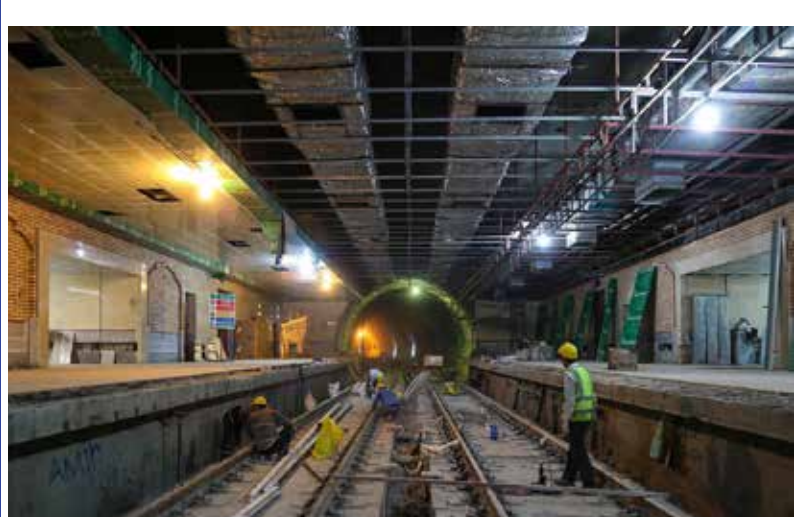

# دستاوردهای سال ۱۴۰۰ در معاونت مالی اقتصادی شهرداری قم

الحاق و تعیین تکلیف حقوقی زمین ها و خانه های فاقد سند



تعیین تکلیف بدهی های کلان بانکی



ایجاد بانک املاک



آزادسازی معابر در پروژه های شهیدان برقی، فاز پنج عمار یاسر  
بزرگراه شهیدان صادقی، فاز سه خیابان شهید روحانی و...



میزان مطالبات شهرداری قم از دولت

۱۳۰۰  
میلیارد تومان

## نگاهی به وضعیت مالی اقتصادی

### شهرداری قم در سال ۱۴۰۰

میزان تحقق درآمد در پایان سال

۱۲۰٪

اصلاح و افزایش درآمد پس از بازبینی

۳۶۶۰  
میلیارد تومان



پیش بینی مصوب درآمد در سال ۱۴۰۰

۳۰۶۰  
میلیارد تومان

## میزان درآمدها:

۱۰۳۰

میلیارد تومان  
درآمد حاصل از املاک

۳۷۰

میلیارد تومان  
دریافتی از دولت

۹۲۰

میلیارد تومان  
درآمدهای ساختمانی

۲۵۰

میلیارد تومان  
سایر درآمدها

۶۵۰

میلیارد تومان  
اوراق مشارکت

۱۰۰

میلیارد تومان  
وام

## نگاهی به تحقق بودجه عمرانی شهرداری قم در سال ۱۴۰۰



دیون درون سازمانی  
۲۵۰ میلیارد تومان

سرانه هزینه  
عمرانی شهروندی

۱,۷۰۰,۰۰۰  
تومان

به ازای هر شهروند

احداث‌های عمرانی  
۱۲۰۰ میلیارد تومان



پرداخت مستقیم  
بابت تسهیلات بانکی  
۵۰ میلیارد تومان

تقویت ناوگان  
حمل و نقل شهری  
۲۶۸ میلیارد تومان



پرداخت کارمزد اوراق مشارکت  
پروژه قطار شهری  
و تامین اتوبوس  
۱۰۰ میلیارد تومان

هزینه‌های تملک  
برای پروژه‌های عمرانی  
۳۸۵ میلیارد تومان



## نگاهی به تحقق بودجه جاری شهرداری قم در سال ۱۴۰۰



هزینه نگهداری شهر  
۳۵۰ میلیارد تومان

سرانه هزینه  
جاری شهروندی

۷۰۰,۰۰۰  
تومان

به ازای هر شهروند

مجموع بودجه جاری  
سال ۱۴۰۰ در اصلاح بودجه  
۱۰۰۰ میلیارد تومان



کمک بلاعوض به  
سازمان‌های خدماتی و فرهنگی  
۱۵۰ میلیارد تومان

جبران خدمات  
کارکنان امور شهری  
۲۵۰ میلیارد تومان



هزینه‌کرد  
در حوزه رفاه اجتماعی  
۸۰ میلیارد تومان

اضافه کار، تعطیل کار  
شب کاری و...  
۲۱۷ میلیارد تومان



# تحقق درآمدهای شهرداری قم در سال ۱۴۰۰



عوارض ساختمانی

**%۱۴۵**

عوارض نوسازی

**%۶۶**

درآمد غیر نقدی

**%۷۲**

درآمد نقدی

**%۱۲۳**

مجموع  
درآمد سالیانه  
شهرداری قم  
**%۱۰۰**



# دستاوردهای سال ۱۴۰۰ در سازمان سرمایه‌گذاری شهرداری قم



## پروژه‌های شاخص سرمایه‌گذاری در سال ۱۴۰۰









# ۸

## مناطق هشتگانه

حکمرانی محلی یکی از موضوعاتی است که در سال‌های اخیر بسیار مورد توجه قرار گرفته و برای آن مزایای بسیاری ذکر شده است. در این مدل به جای در نظر گرفتن محدوده جغرافیایی گسترده، اداره امور مناطق شهری را به محدوده‌های محلی واگذار می‌کنند. این کار موجب می‌شود کانون تصمیم‌گیری به جغرافیای هدف نزدیک شده و شهروندان نقش بیشتری در ساخت محیط شهری مطلوب خود داشته باشند.

تمرکززدایی از مدیریت موجب ایجاد یک ساختار شهروند مدار شده که برنامه‌ریزی برای محلات شهری را با ساکنان آن مرتبط می‌سازد. مردم نهاد بودن، توجه به منافع عامه، کمک به توزیع برابر فرصت‌ها و برقراری عدالت اجتماعی و جغرافیایی از جمله دستاوردهای این نگاه است.

همچنین باید گفت حکمرانی که محلی‌تر شده باشد، اثرگذاری بهتری برای محدوده جغرافیایی خود خواهد داشت چرا که شناخت بهتری نسبت به مسائل آن داشته و تعلق خاطر بیشتری برای حل معضلات آن دارد.

در شهر قم مناطق هشتگانه از نظر جغرافیایی، شرایط طبیعی، بافت جمعیتی، تاریخ شکل‌گیری و ... با یکدیگر تفاوت‌های اساسی دارند. از طرفی چالش‌های موجود در این مناطق هم هر کدام سبک و ویژگی‌های مخصوص به خود را دارد و نمی‌توان یک راه حل برای مشکلات آن متصور شد. ویژگی‌های شهر قم و مهاجری‌پذیری این شهر نیز موجب شده که مجموعه عظیم از خرده فرهنگ‌ها مسائل متفاوتی برای مناطق شهری بسازند.

موفقیت شهرداری قم در مجموع ماحصل تلاش مجموعه‌های مختلف است که از مهم‌ترین آنها مناطق هشتگانه هستند چرا که رسیدگی به نیازها و درخواست‌های مردم در محدوده محلی حتی اگر به ارقام بزرگی در بودجه مرتبط نباشد، به دلیل شهروند مدار بودن، اثرگذاری بسیار قابل توجهی دارد. مجموعه حاضر به بررسی عملکرد مناطق هشتگانه شهرداری قم در سال ۱۴۰۰ پرداخته است.

**زین‌العابدین قراچورلوی**

مدیر منطقه پنج شهرداری قم

۱۳۷۰ تا ۱۳۸۰

علیرضا اقبالیان



**مجید محمدرضاخانی**

مدیر منطقه یک شهرداری قم

۱۳۷۰ تا ۱۳۸۰

احمد ترکمن

**احمد ترکمن**

مدیر منطقه ۶ شهرداری قم

۱۳۷۰ تا ۱۳۸۰

سیدرضا حسینی



**رضا رحیمی**

مدیر منطقه دو شهرداری قم

۱۳۷۰ تا ۱۳۸۰

**محمد رضانی**

مدیر منطقه هفت شهرداری قم

۱۳۷۰ تا ۱۳۸۰

محمد بنین‌نور



**مهرداد وزیری روحانی**

مدیر منطقه سه شهرداری قم

۱۳۷۰ تا ۱۳۸۰

**محمدحسین علی‌اکبری**

مدیر منطقه هشت شهرداری قم

۱۳۷۰ تا ۱۳۸۰

محمد رضایی



**علیرضا اقبالیان**

مدیر منطقه چهار شهرداری قم

۱۳۷۰ تا ۱۳۸۰

مهدی اسحاقیان‌نقدم



# بودجه منطقه یک شهرداری قم در سال ۱۴۰۰



## مهم ترین پروژه های عمرانی منطقه یک شهرداری قم در سال ۱۴۰۰

افتتاح بلوار شهید صادقی

مساحت: ۵,۵ هکتار

اعتبار تملک و اجرا: ۴۰۰ میلیارد تومان

افتتاح خیابان شهیدان برقی

مساحت: ۲,۳ هکتار

اعتبار تملک و اجرا: ۱۱۵ میلیارد تومان

## تکمیل ۸ پروژه خرد شهری

توسعه درختکاری در حاشیه معابر

۱,۷ میلیارد تومان

احداث پله فرار تونل غدیر

۴۰۰ میلیون تومان

خرید و نصب تجهیزات ترافیک

۲ میلیارد تومان

احداث بوستان محله ای نوبهار

۶۶۰ میلیون تومان

تکمیل فاز سه بوستان روحانی

۱ میلیارد تومان

استانداردسازی

بوستان هاشمی ومهدی

۱ میلیارد تومان

روکش آسفالت

بلوار شهید محلاتی و ۱۵ خرداد

۳ میلیارد تومان

تکمیل و تجهیز

ایستگاه مشارکت خدمات شهری

۵۰۰ میلیون تومان

## تملك پروژه های فرامنطقه ای

تملك ادامه تقاطع مقداد

۲,۸ میلیارد تومان

تملك خیابان نوبهار

۵ میلیارد تومان

تملك محور پشتیمان

بلوار پیامبر اعظم (ع)

۶,۶ میلیارد تومان

تملك ایستگاه متروی منطقه یک

۷,۷ میلیارد تومان

تملك باغات منطقه یک

۲ میلیارد تومان

تملك در پروژه چهل اختران

۴,۵ میلیارد تومان



# بودجه منطقه دوشهرداری قم در سال ۱۴۰۰

## کل بودجه



تحقق: ۸۱%



تحقق: ۹۱%



## پروژه‌های شاخص منطقه دوشهرداری قم در سال ۱۴۰۰

احداث دو عدد باکس راه آهن

در خیابان شهید رسول داد خواه

تکمیل و تجهیز

ساختمان اداری منطقه

تکمیل مجموعه فرهنگی ورزشی

شهید عزیززادگان

احداث پارک ترافیک

در بوستان جوان

احداث لوله گذاری

بلوار جمهوری اسلامی

تکمیل ابنیه

بوستان حنانه

تمک

بلوار جمهوری اسلامی

جدول گذاری

معابر سطح منطقه

اجرای پیاده‌رو سازی

خیابان مالک اشتر

تمک واحداث

رمپ D پل ۹ دی

آسفالت

معابر سطح منطقه



# بودجه منطقه سه شهرداری قم در سال ۱۴۰۰

درآمد مصوب شده

بودجه عمرانی



میزان تحقق درآمد: ۱۳۱٪

## مهم ترین پروژه های عمرانی منطقه سه شهرداری قم در سال ۱۴۰۰

ایمن سازی بلوار خداکرم

۳ میلیارد تومان

تکمیل و تجهیز ساختمان منطقه

۴۸ میلیارد تومان

تکمیل مجموعه فرهنگی ورزشی

۳۰ میلیارد تومان

احداث خیابان همت

۳ میلیارد تومان

احداث خیابان دام و طیور

۴ میلیارد تومان

اجرای روکش آسفالت  
زیرسازی و جدول گذاری

۲۰ میلیارد تومان

اصلاح معبر و لوله گذاری  
خیابان چمران

۲ میلیارد تومان



# بودجه منطقه چهار شهرداری قم در سال ۱۴۰۰

## درآمد پیش‌بینی شده

بودجه عمرانی پیش‌بینی شده

۱۶۵  
میلیارد تومان

تحقق: ۹۸٪

۸۲۰  
میلیارد تومان

تحقق درآمد: ۱۲۵٪

مجموع هزینه جاری  
و عمرانی پیش‌بینی شده

۲۶۱  
میلیارد تومان

## مهم‌ترین پروژه‌های عمرانی منطقه چهار شهرداری قم در سال ۱۴۰۰

روکش آسفالت

۷ میلیارد تومان

جدول‌گذاری احداث شوارع

۱۵ میلیارد تومان

ساخت و مرمت ۱۰ بوستان

۳۵ میلیارد تومان

۱۰ پروژه ایمن‌سازی

۵۰ میلیارد تومان

پیاده‌روسازی

۱۸ میلیارد تومان

۸ پروژه

پیشگیری از آب‌گرفتگی

۳ میلیارد تومان

ساختمان خدمات شهری

و مجتمع فرهنگی ورزشی

۹ میلیارد تومان



# بودجه منطقه پنج شهرداری قم در سال ۱۴۰۰

درآمد پیش‌بینی شده

درآمد وصول شده

۱۶۹

میلیارد تومان

۳۱۴

میلیارد تومان

بودجه عمرانی  
پس از اصلاحیه

۱۷۴

میلیارد تومان

تحقق درآمد: ۵۳٪

هزینه عمرانی انجام شده: ۸۶,۱ میلیارد تومان  
درصد تحقق: ۴۹٪

## مهم‌ترین پروژه‌های عمرانی منطقه پنج شهرداری قم در سال ۱۴۰۰

احداث فاز سوم  
بوستان آفتاب  
۱۰ میلیارد تومان

احداث آشیانه  
ایستگاه آتش‌نشانی مادر  
۶,۵ میلیارد تومان

احداث مجموعه ورزشی فرهنگی  
شویدان جودی  
۲۹ میلیارد تومان

## وضعیت ساخت و ساز در منطقه پنج شهرداری قم در سال ۱۴۰۰

۲

پروانه توسعه بنا

۴

پروانه تجدید بنا

۱۵۸

پروانه ساخت

۹

پروانه اصلاحی

۸۶

پروانه تمدیدی



# بودجه منطقه شش شهرداری قم در سال ۱۴۰۰

## بودجه مصوب



تحقق: ۱۰۰٪



تحقق درآمد: ۱۰۹ میلیارد تومان



## مهم ترین پروژه های عمرانی منطقه شش شهرداری قم در سال ۱۴۰۰

بوسازی بلوار حضرت معصومه (س)

۳ میلیارد تومان

حل معضل آبگرفتگی خیابان بعثت

۲٫۷ میلیارد تومان

احداث پل سلام

۱۳ میلیارد تومان

احداث شوارع فرعی  
شهرک فاطمیه و کامکار

۱٫۴ میلیارد تومان

حل معضل آبگرفتگی  
خیابان امامزاده ابراهیم (ع)

۲٫۸ میلیارد تومان



# بودجه منطقه هفت شهرداری قم در سال ۱۴۰۰

## درآمد پیش بینی شده



تحقق: ۶۵٪



مجموع تحقق بودجه جاری و عمرانی: ۷۶٪



تحقق: ۱۰۰٪

## پروژه‌های شاخص منطقه هفت شهرداری قم در سال ۱۴۰۰

ساماندهی و بهسازی

میدان شهید مطهری

احداث پیاده‌رو سازی

ضلع شمالی خیابان سپاه و امام

احداث پیاده‌راه خیابان ارم

حد فاصل خیابان شبستان و چهار راه شهدا

احداث فضای سبز

میدان روح الله

جدول گذاری فاز ۵

بلوار عمار یاسر

ساماندهی و بهسازی آبراه

بلوار شهید سلیمانی

احداث پله فرار

توتل غدیر منطقه هفت

پیاده‌رو سازی

معابر منطقه



# بودجه منطقه هشت شهرداری قم در سال ۱۴۰۰



تحقق بودجه: ۱۱۲ میلیارد تومان

درآمد نقدی و غیر نقدی: ۸۳ میلیارد تومان

## مهم ترین پروژه های عمرانی منطقه هشت شهرداری قم در سال ۱۴۰۰







■ مجموعه حاضر به منظور ارائه‌ای از اهم عملکرد، فعالیت‌ها و برنامه‌های شهرداری قم در سال ۱۴۰۰ گردآوری و تدوین شده است. برخی از مطالب این مجموعه قبلا و در قالب اخبار، گزارش‌های ویدئویی، داده نما و ... به افکار عمومی ارائه شده و در حال حاضر به منظور ثبت و ماندگاری به ویژه در حافظه سازمانی، به زیور طبع آراسته می‌شود.

■ ارائه گزارش عملکرد سالانه به افکار عمومی اقدامی در راستای تحقق مدیریت شهری مردمی و ایجاد شفافیت حداکثری در امور اجرایی شهر است. موضوعی که امید داریم سرمایه اجتماعی مدیریت شهری قم را برای گذراندن روزها، ماه‌ها و سال‌های سخت ارتقا بخشیده و مسیر رسیدن به هدف آبادانی شهر به دست مردم و برای مردم را بیش از پیش هموار کند.

■ مجموعه گزارش عملکرد ۱۴۰۰ با کارکردهایی مانند یک آمارنامه مختصر و ساده‌سازی شده، تاریخ شفاهی مدیران شهرداری در این بازه زمانی، بررسی چالش‌های اجرایی در این سال، ارائه پیشنهادات و راهکارها برای بهبود امور در آینده می‌تواند یک مجموعه کامل از حقایق موردنیاز برای رسیدن به شرایط بهتری از نظر اقدامات اجرایی و تصمیم‌گیری باشد. مجموعه‌ای که پس از کتاب گزارش عملکرد ۶ ساله شهرداری قم که در سال ۱۴۰۰ تدوین شد و مجموعه‌های بعدی، یک تجربه نگاری کامل برای مدیران و تصمیم‌گیران آینده خواهد بود.

# شهر قم

## ۱۴۰۰

نگاه به عملکرد سال ۱۴۰۰ شهرداری قم بدون در نظر گرفتن حساسیت‌های ویژه این سال و معضلاتی مانند نوسان‌های اقتصادی و سیاسی امکان‌پذیر نیست. با این‌همه مشاهده‌ای گذرا از اعداد و ارقام اقدامات صورت گرفته نشان می‌دهد این نوسانات و حساسیت‌های کمترین تأثیر منفی را بر عملکرد مدیریت شهری گذاشته و ۱۴۰۰ نیز می‌تواند به‌عنوان یک سال موفق و ارزشمند در تاریخ عملکردی مدیریت شهری قم ثبت شود.

گزارش پیش‌رو نگاهی است به آنچه در سال ۱۴۰۰ برای شهرداری قم و ابعاد گوناگون اجرایی و عملکردی گذشت، اتفاقات ریزودرشتی که در راستای خدمت به زائران و مجاوران بارگاه منور حضرت فاطمه معصومه علیها السلام و ارتقاء سطح کیفی زندگی شهروندی در این دیار مقدس و باتلاش خادمان شهر رقم خورد.

در نگارش این گزارش تلاش شده تا علاوه بر توجه به اصل مستندسازی و ثبت عملکرد مجموعه ستاد، معاونت‌ها، مناطق هشتگانه، سازمان‌های تابعه و مراکز تحت پوشش شهرداری قم در سال ۱۴۰۰، امکان استفاده از تجاربی که در مسیر انجام این اقدامات و کسب موفقیت‌های اجرایی، شهرداری قم به آن نائل آمده است نیز برای علاقه‌مندان و ذی‌نفعان میسر شود.

